

**ΟΜΑΕ**  
ΟΜΟΣΠΟΝΔΙΑ ΜΗΧΑΝΟΚΙΝΗΤΟΥ  
ΑΘΛΗΤΙΣΜΟΥ ΕΛΛΑΔΟΣ

**FIA**  
CROSS COUNTRY  
**BAJAS**  
EUROPEAN CUP

2023

10<sup>th</sup> **RALLY**  
**GREECE**  
**OFFROAD**

 [www.rallygreeceoffroad.gr](http://www.rallygreeceoffroad.gr) 

**14-17 June**

**Supplementary**  
**Regulations**



ΕΥΡΕΤΗΡΙΟ		Page Σελίδα	INDEX	
Άρθρο 1	Εισαγωγή	<a href="#">3</a>	Art.1	Introduction
Άρθρο 2	Οργάνωση	<a href="#">4</a>	Art.2	Organization
Άρθρο 3	Πρόγραμμα Αγώνα και Τοποθεσίες	<a href="#">7</a>	Art.3	Program in Chronological Order and Locations
Άρθρο 4	Συμμετοχές	<a href="#">9</a>	Art.4	Entries
Άρθρο 5	Ασφάλιση	<a href="#">11</a>	Art.5	Insurance Cover
Άρθρο 6	Διαφήμιση και Αναγνώριση	<a href="#">13</a>	Art.6	Advertising and Identification
Άρθρο 7	Ελαστικά	<a href="#">15</a>	Art.7	Tires
Άρθρο 8	Καύσιμα	<a href="#">15</a>	Art.8	Fuel
Άρθρο 9	Διοικητικός Έλεγχος	<a href="#">15</a>	Art.9	Administrative Checks
Άρθρο 10	Τεχνικός Έλεγχος, Σφράγιση	<a href="#">16</a>	Art.10	Scrutineering, Sealing and Marking
Άρθρο 11	Άλλες Διαδικασίες και Κανονισμοί	<a href="#">18</a>	Art.11	Other Procedures and Regulations
Άρθρο 12	Αναγνωριστικά Οργανωτών	<a href="#">24</a>	Art.12	Identification of Officials
Άρθρο 13	Έπαθλα	<a href="#">24</a>	Art.13	Prizes
Άρθρο 14	Τελικός Έλεγχος, Ενστάσεις, Εφέσεις, Ποινές	<a href="#">24</a>	Art.14	Final Checks, Protests, Appeals, Fines
Άρθρο 15	Τελικές Διατάξεις	<a href="#">25</a>	Art.15	Final Provisions

Παραρτήματα	Appendices
<a href="#">Παράρτημα 1</a> Ωράριο	<a href="#">Appendix 1</a> Itinerary
<a href="#">Παράρτημα 2</a> Ονόματα & φωτογραφίες υπευθύνων σχέσεων με αγωνιζόμενους	<a href="#">Appendix 2</a> Names and photographs of CROs and their schedules
<a href="#">Παράρτημα 3</a> Αυτοκόλλητα αριθμών και διαφημίσεων	<a href="#">Appendix 3</a> Decals and positioning of supplementary advertising
<a href="#">Παράρτημα 4</a> Παράρτημα L της FIA σχετικά με φόρμες, κράνη και άλλο εξοπλισμό ασφαλείας	<a href="#">Appendix 4</a> FIA Appendix L relating to overalls, helmets and any other safety requirements.
<a href="#">Παράρτημα 5</a> Συστήματα GPS Tracking και “Car-to-Car Alarm”	<a href="#">Appendix 5</a> GPS Tracking System and “Car-to-Car Alarm” System
<a href="#">Παράρτημα 6</a> Δείγμα Καρνέ Χρόνων Αγωνιζομένων	<a href="#">Appendix 6</a> Sample of Time Card for Competitors
<a href="#">Παράρτημα 7</a> Σήμανση Αγώνα	<a href="#">Appendix 7</a> Rally Signs
<a href="#">Παράρτημα 8</a> Επεξήγηση Συμβόλων Roadbook	<a href="#">Appendix 8</a> Roadbook Glossary
<a href="#">Παράρτημα 9</a> Αναγνώριση Στελεχών Αγώνα	<a href="#">Appendix 9</a> Identification of Officials
<a href="#">Παράρτημα 10</a> Νικητές Προηγούμενων Ετών	<a href="#">Appendix 10</a> Winners of Previous Years



## Άρθρο 1 Εισαγωγή

Όνομασία Αγώνα: **10<sup>th</sup> RALLY GREECE OFFROAD**  
Ημερομηνία: **14-17 Ιουνίου 2023**

### Άρθρο 1.1 Περίληψη

Το 10<sup>th</sup> RALLY GREECE OFFROAD θα διεξαχθεί συμμορφούμενο με το Διεθνή Αγωνιστικό Κώδικα της FIA (International Sporting Code) και τα Παραρτήματα του, τους Αθλητικούς Κανονισμούς FIA για αγώνες Cross-Country Rally (FIA CCRSR) και τα Παραρτήματα τους, τους κώδικες WADA/NADA και τους κανονισμούς FIA Anti-Doping καθώς και το παρών Συμπληρωματικό Κανονισμό και τυχόν τροποποιήσεις του. Ο Ελληνικός Κώδικας Οδικής Κυκλοφορίας (ΚΟΚ) θα εφαρμόζεται. Εκτός και αν ρητά αναγράφεται διαφορετικά στο παρών Συμπληρωματικό Κανονισμό, όλοι οι ανωτέρω Κανονισμοί, Διατάξεις και Νόμοι θα είναι σε ισχύ.

Κάθε τροποποίηση, προσθήκη στους Κανονισμούς θα ανακοινώνεται σε μορφή αριθμημένου και χρονολογημένου bulletin. Τα bulletin θα εκδίδονται από τον Οργανωτή έως την έναρξη του Διοικητικού Ελέγχου και με την έγκριση της FIA. Από την έναρξη του Διοικητικού Ελέγχου και μετά τα bulletin θα εκδίδονται με την έγκριση των Αγωνοδικών. Κατ' εξαίρεση, μετατροπές του Προγράμματος μπορούν να γίνουν από τον Οργανωτή. Επιπρόσθετες πληροφορίες θα δημοσιευθούν στον Οδηγό του Αγώνα. Ο παρών Συμπληρωματικός Κανονισμός και ο Ηλεκτρονικός Πίνακας Ανακοινώσεων βρίσκονται στην ιστοσελίδα: [www.rallygreeceoffroad.gr](http://www.rallygreeceoffroad.gr). Οι κανονισμοί FIA βρίσκονται στη διεύθυνση: <https://www.fia.com/regulation/category/100>

Τα διάφορα έγγραφα του αγώνα θα γράφονται στα Αγγλικά και προαιρετικά στα Ελληνικά. Σε περίπτωση ασυμφωνίας το Αγγλικό κείμενο θα είναι δεσμευτικό.

### Άρθρο 1.2 Μήκος Ειδικών Διαδρομών

Κατατακτήρια Ε.Δ.	18,08	χλμ
Σκέλος 1:	313,36	χλμ
Σκέλος 2:	191,46	χλμ
<b>ΣΥΝΟΛΟ</b>	<b>522,90</b>	<b>χλμ</b>

### Άρθρο 1.3 Συνολικές αποστάσεις διαδρομών

Αριθμός Σκελών	2	
Αριθμός Τμημάτων	5	
Αριθμός Ειδικών Διαδρομών	7	
Συνολική απόσταση διαδρομών	825,89	χλμ

### Άρθρο 1.4 Είδος εδάφους Ειδικών Διαδρομών

Χώμα	99,4	%
Άσφαλτος	0,6	%
Σκέλος 1	Πλάνο Ασφαλείας Τύπου Β	
Σκέλος 2	Πλάνο Ασφαλείας Τύπου Β	

## Art. 1 Introduction

Name of the event: **10<sup>th</sup> RALLY GREECE OFFROAD**  
Date of the event: **14-17 June 2023**

### Art. 1.1 Preamble

10<sup>th</sup> RALLY GREECE OFFROAD will be run in compliance with the FIA International Sporting Code (ISC) including appendices, the FIA Cross-Country Rally Sporting Regulations (FIA CCRSR) including appendices, the WADA/NADA Codes, and the FIA Anti-Doping Regulations, as amended from time to time. The Greek Road Traffic Law and relative Regulations shall apply. Unless provided otherwise by these Supplementary Regulations, the provisions of the above Laws, Rules and Regulations shall apply.

Any modifications, amendments and/or additions to the Rules and Regulations shall be made in the form of numbered and dated bulletins. Bulletins will be issued by the Organizer, up to the commencement of administrative checks with the approval of the FIA, after the administrative checks by the Stewards of the Meeting. Exceptionally, modifications to the itinerary may be made by the Organizer. Additional information will be published in the Rally Guide. Present Supplementary Regulation and Official Digital Notice Board of event can be found at: [www.rallygreeceoffroad.gr](http://www.rallygreeceoffroad.gr). FIA regulations can be found <https://www.fia.com/regulation/category/100>

The various documents will be written in English and optionally in Greek. In case of any discrepancy the English text will be binding.

### Art. 1.2 Length of Selective Sections

Prologue Stage	18,08	km
Stage 1:	313,36	km
Stage 2:	191,46	km
<b>TOTAL</b>	<b>522,90</b>	<b>km</b>

### Art. 1.3 Overall numbers and total distance of the itinerary

Number of Stages	2	
Number of Sections	5	
Number of Selective Sections	7	
Total distance of the itinerary	825,89	km

### Art. 1.4 Route terrain on Selective Sections

Gravel	99,4	%
Tarmac	0,6	%
Stage 1 Safety	Type B	
Stage 2 Safety	Type B	

## Άρθρο 2 Οργάνωση

### Άρθρο 2.1 Τίτλοι που προσμετρά ο αγώνας

- ✓ 2023 FIA EUROPEAN CUP FOR CROSS-COUNTRY BAJAS
  - 2023 FIA EUROPEAN CUP FOR CROSS-COUNTRY BAJAS - ΟΔΗΓΩΝ
  - 2023 FIA EUROPEAN CUP FOR CROSS-COUNTRY BAJAS- ΣΥΝΟΔΗΓΩΝ
  - 2023 FIA EUROPEAN CUP FOR CROSS-COUNTRY BAJAS – ΟΜΑΔΩΝ
  - 2023 FIA EUROPEAN CUP FOR CROSS-COUNTRY BAJAS- T2 ΟΔΗΓΩΝ
  - 2023 FIA EUROPEAN CUP FOR CROSS-COUNTRY BAJAS - T3 ΟΔΗΓΩΝ
  - 2023 FIA EUROPEAN CUP FOR CROSS-COUNTRY BAJAS - T4 ΟΔΗΓΩΝ
  - 2023 FIA EUROPEAN CUP FOR CROSS-COUNTRY BAJAS- T4 ΟΜΑΔΩΝ
- ✓ 2023 ACI Sport Ιταλικό Πρωτάθλημα CCR και SSV
  - ✓ 2023 OMAE Έπαθλο Cross Country

### Άρθρο 2.2 Εγκρίσεις Αγώνα

Αριθμός Έγκρισης OMAE

Visa No.: 036 Εγκρίθηκε: 29.03.2023

FIA Visa

Visa No.: Εγκρίθηκε:

### Άρθρο 2.3 Οργανωτής και στοιχεία επικοινωνίας

Οργανωτής: ΑΣΦΑ Αττικής  
Εκπρόσωπος: κ. Αλέκος Αποστολίδης  
Οδός: Ναπ.Ζέρβα 3  
TK / Πόλη: 14565, Άγιος Στέφανος, Αττική  
Τηλέφωνο: +30 6972 425999  
E-mail: info@rallygreeceoffroad.gr

### Άρθρο 2.3.1 Συνδιοργανωτής και στοιχεία επικοινωνίας

Συνδιοργανωτής: Ελληνική Λέσχη Αυτοκινήτου  
Δυτικής Αττικής  
Εκπρόσωπος: Κα. Φωτεινή Ψαρράκου  
Street/ P.O. Box: Κύπρου 76  
TK / Πόλη: Περιστερί, 12132, Αθήνα, Ελλάδα  
Τηλέφωνο: +30 6944 531231  
E-mail: ellada.racingclub@gmail.com

### Άρθρο 2.4 Οργανωτική Επιτροπή

Επίτιμος Πρόεδρος  
μη εκτελεστικός Παναγιώτης Κεπατσόγλου  
Δήμαρχος Άργους Ορεστικού

Πρόεδρος Θεόδωρος Αποστολίδης

Μέλος Τίμος Θεολόγης

Μέλος Φωτεινή Ψαρράκου

### Άρθρο 2.5 Αγωνοδίκες

Πρόεδρος Αγωνοδικών Wilhelm Singer

2ος FIA Αγωνοδίκης Wolfgang Gasterfer

OMAΕ Αγωνοδίκης Παναγιώτης Μήλας

Γραμματέας Αγωνοδικών Maela Tercon

## Art. 2 Organization

### Art. 2.1 Championships and titles for which the Baja counts

- 2023 FIA EUROPEAN CUP FOR CROSS-COUNTRY BAJAS
  - 2023 FIA EUROPEAN CUP FOR CROSS-COUNTRY BAJAS - DRIVERS
  - 2023 FIA EUROPEAN CUP FOR CROSS-COUNTRY BAJAS - CO-DRIVERS
  - 2023 FIA EUROPEAN CUP FOR CROSS-COUNTRY BAJAS – TEAMS
  - 2023 FIA EUROPEAN CUP FOR CROSS-COUNTRY BAJAS – T2 DRIVERS
  - 2023 FIA EUROPEAN CUP FOR CROSS-COUNTRY BAJAS - T3 DRIVERS
  - 2023 FIA EUROPEAN CUP FOR CROSS-COUNTRY BAJAS - T4 DRIVERS
  - 2023 FIA EUROPEAN CUP FOR CROSS-COUNTRY BAJAS - T4 TEAMS
- 2023 ACI Sport Italian Championship CCR and SSV
  - 2023 OMAE Cross Country Trophy

### Art. 2.2 Approvals

ASN registration number / Visa

Visa No.: 036 Approved on: 29.03.2023

FIA Visa

Visa No.: 02EUBC/230530 Approved on: 30.05.2023

### Art. 2.3 Organizers' name, address, and contact details

Organizer: Attica Motorsport Club  
Organizer's representative: Mr. Alekos Apostolidis  
Street/P.O. Box: Nap.Zerva 3  
Post code/city: 14565, Agios Stefanos, Greece  
Telephone: +30 6972 425999  
E-mail: info@rallygreeceoffroad.gr

### Art.2.3.1 Co-Organizers' name, address and contact details

Co-Organizer: Greek Automobile Club West Attica  
Co-Organizers' representative: Mrs Fotini Psarrakou  
Street/ P.O. Box: Kiprou 76  
Post Code/city: Peristeri, 12132, Athens, Greece  
Telephone: +30 6944 531231  
E-mail: ellada.racingclub@gmail.com

### Art. 2.4 Organizing Committee

Honorary President Panagiotis Kepaptsoglou  
non-executive Major Argos Orestiko

President Theodoros Apostolidis

Member Timos Theologis

Member Fotini Psarrakou

### Art. 2.5 Stewards of the Meeting

Stewards of the Meeting  
(Chairperson): Wilhelm Singer

2nd FIA Steward Wolfgang Gasterfer

ASN Steward Panagiotis Milas OMAE128

Secretary of the Stewards Maela Tercon

## Άρθρο 2.6 FIA Παρατηρητής και Εντεταλμένοι

FIA Παρατηρητής	Wolfgang Gastorfer
FIA Τεχνικός Έφορος	Cristophe Vely

## Άρθρο. 2.7 Στελέχη Αγώνα

Διευθυντής Αγώνα	Κώστας Θεολόγης
Αλυτάρχης	Αλέκος Αποστολίδης
Βοηθός Αλυτάρχη Α΄	Νίκος Καραλής
Γραμματέας Αγώνα	Χριστίνα Στρίκκα
Βοηθός Γραμματέα	Βασιλική Σπανδώνη
Βοηθός Γραμματέα	Francesco Bona
Υπεύθυνος Ασφαλείας	Κώστας Οικονομίδης
Βοηθός Υπ. Ασφαλείας	Θεόδωρος Αποστολίδης
Άλλα Μέλη Ασφαλείας	Σύμφωνα με το πλάνο ασφαλείας
Επικεφαλής Τεχνικός Έφορος	Φώτης Χαρατάσος
Τεχνικός Έφορος	Ηλίας Μιχαλόπουλος
Τεχνικός Έφορος	Ιωάννης Χατζηαναστασίου
Επικεφαλής Ιατρός	Βασίλης Ναούμ
Επικεφαλής Χρονομετρών	Δημήτρης Λίτσιος
1 <sup>ος</sup> Υπεύθυνος Σχέσεων με Αγωνιζόμενους	Τίμος Θεολόγης
2 <sup>ος</sup> Υπεύθυνος Σχέσεων με Αγωνιζόμενους	Κατερίνα Μπράτσου
Αποτελέσματα	RBI
Safety Tracking	RBI
Γραφείο Τύπου	Μάρκος Πετρόπουλος
Υπεύθυνος Περιβαλλοντικής Ευθύνης	Κώστας Καράτζιος

**Επιπρόσθετοι Τεχνικοί Έφοροι θα ανακοινωθούν με Δελτίο Πληροφοριών**

## Άρθρο 2.8 Τοποθεσία Κέντρου Αγώνα και επικοινωνία

Όνομα	Κτήριο Διοίκησης Rally Greece Offroad
Διεύθυνση	Ίωνος Δραγούμη
TK, Πόλη	52200, Άργος Ορεστικό, Καστοριά
Τηλέφωνο	+30 6972 425999
Email	info@rallygreeceoffroad.gr
GPS Συντεταγμένες	N 40.458231 E 21.264670

## Art. 2.6 FIA Delegates & Observer

FIA Observer	Wolfgang Gastorfer
FIA Technical Delegate	Cristophe Vely

## Art. 2.7 Officials

Event Director	Kostas Theologis	
Clerk of the Course	Alekos Apostolidis	OMAE24
1 <sup>st</sup> Deputy Clerk of the Course	Nikos Karalis	OMAE136
Secretary of the Event	Christina Strikka	
Assistant Secretary	Vasiliki Spandoni	
Assistant Secretary	Francesco Bona	
Chief Safety Officer	Kostas Oikonomidis	
Deputy Chief Safety Officer	Theodoros Apostolidis	
Other Safety Personnel	According to Safety Plan	
Chief Scrutineer	Fotis Charatasos	OMAE127
Scrutineer	Ilas Michalopoulos	OMAE472
Scrutineer	Ioannis Chatzianastasiou	OMAE792
Chief Medical Officer (CMO)	Vasilis Naoum	
Chief Timekeeper	Dimitris Litsios	OMAE416
1 <sup>st</sup> Competitors' Relations Officer (CRO)	Timos Theologis	
2 <sup>nd</sup> Competitors' Relations Officer (CRO)	Katerina Bratsou	
Results	RBI	
Safety Tracking	RBI	
Press Officer	Markos Petropoulos	
Environmental Officer	Kostas Karatzios	

**Additional Scrutineers will be announced with bulletin**

## Art 2.8 Location of Rally HQ and contact details

Name	Rally Greece Offroad HQ Building
Street	Ionos Dragoumi
Post Code, City	52200 Argos Orestiko, Kastoria
Phone	+30 6972 425999
Email	info@rallygreeceoffroad.gr
GPS Coordinates	N 40.458231 E 21.264670

Λειτουργία Κέντρου Αγώνα Από 14.06.2023 Έως 17.06.2023  
08:00 22:30  
Επίσημος Πίνακας Ανακοινώσεων Ηλεκτρονικός Πίνακας Ανακοινώσεων (DNB) Γραμματεία Αγώνα www.rallygreeceoffroad.gr

Rally HQ in operation From 14.06.2023 To 17.06.2023  
08:00 22:30  
Official Notice Board (NB) H.Q. - Race Secretariat  
Digital Notice Board (DNB) www.rallygreeceoffroad.gr

### Άρθρο 2.8.1 Επικοινωνία Οργάνωσης και Αγωνιζομένων

Κατά τη διάρκεια του αγώνα, ατομική και γενική επικοινωνία μεταξύ όλων των Στελεχών (Rally Control, Αλυτάρχη, Γραμματείας, Αγωνοδικών, Τεχνικών Εφόρων, κλπ) και αγωνιζόμενων/ μελών πληρωμάτων θα γίνεται πρωτίστως και κατά το δυνατό με ηλεκτρονικά μέσα (κινητά τηλέφωνα, email, Sportity, WhatsApp). Κάθε αγωνιζόμενος οφείλει να ορίσει ΕΝΑ επίσημο εκπρόσωπο εξουσιοδοτημένο μαζί με τα στοιχεία επικοινωνίας του (κινητά τηλέφωνα, email, WhatsApp) για να λαμβάνει κάθε επίσημη ειδοποίηση. Ο εκπρόσωπος πρέπει να ορισθεί στη Φόρμα Συμμετοχής. Ο εκπρόσωπος θα χρησιμοποιείται για κάθε ατομική επικοινωνία. Κάθε επιβεβαίωση λήψης, εφόσον απαιτείται, θα πρέπει να αποστέλλεται από τον εκπρόσωπο προς τον Υπεύθυνο Σχέσεων με Αγωνιζόμενους (CRO):

Τίμος Θεολόγης  
Κ: +30 6955 210090

### Άρθρο 2.8.2 (NB) Πίνακας Ανακοινώσεων / (ΗΠΑ) Ηλεκτρονικός Πίνακας Ανακοινώσεων:

Ο Ηλεκτρονικός Πίνακας Ανακοινώσεων είναι μέσω της εφαρμογής SPORTITY για κινητά τηλέφωνα και tablets.

ΚΩΔΙΚΟΣ ΠΡΟΣΒΑΣΗΣ: 2023FIARGOR

Την εφαρμογή SPORTITY μπορείτε να τη κατεβάσετε από :

#### App Store:

<https://apps.apple.com/ee/app/sportity/id1344934434>

#### Google Play:

<https://play.google.com/store/apps/details?id=com.sportity.app&pcampaignid=MKT-Other-global-all-co-prtnr-py-PartBadge-Mar2515-1>

Οι ενημερώσεις "push" εμφανίζουν κάθε νέο έγγραφο που αναρτάται στον ηλεκτρονικό πίνακα ανακοινώσεων.

Ο Επίσημος Πίνακας Ανακοινώσεων βρίσκεται στην είσοδο της Γραμματείας.

### Άρθρο 3 Πρόγραμμα Αγώνα και Τοποθεσίες

### Art 2.8.1 Communication among Organizers and Entrants

During the event, individual and general communication between all Rally officials (Race Control/CoC, Rally secretariat, CRO, Stewards, Technical staff etc.) and the competitors/crew members will primarily and as far as possible be conducted electronically (Cellphone, Email, Sportity App, WhatsApp). For this purpose, each competitor is required to nominate ONE official representative authorized for the purpose of receiving any official notifications, along with the respective contact (cellphone, Email, WhatsApp). This contact must be notified in the entry form.

This contact will be used for all individual communications. Any confirmation of receipt, if required, must mandatorily be returned by this contact to the Competitors' Relations Officer (CRO):

Timos Theologis  
M: +30 6955 210090

### Art. 2.8.2 Official Notice Board (NB) / Digital Official Notice Board (DNB):

The Digital Official Notice Board is the SPORTITY application on mobile phones and tablets.

Password: 2023FIARGOR

The Sportity App can be downloaded from Google Play or AppStore.

#### Download from App Store:

<https://apps.apple.com/ee/app/sportity/id1344934434>

#### Download from Google Play:

<https://play.google.com/store/apps/details?id=com.sportity.app&pcampaignid=MKT-Other-global-all-co-prtnr-py-PartBadge-Mar2515-1>

"Push" notifications show any new document that is posted on the Digital Notice Board.

Official Notice Board is located on the entrance of Race Secretariat.

### Art.3 Program in chronological order & locations

Date Ημερομηνία	Time Ώρα		Location Τοποθεσία
30/1/2023	23:59	<b>Publishing Rally Guide V.1</b> Δημοσίευση Οδηγού Αγώνα V.1	Website Ιστοσελίδα
15/2/2023	23:59	<b>Entry Open (reduced Fee period)</b> Άνοιγμα Συμμετοχών (περίοδος μειωμένου παράβολου)	Website Ιστοσελίδα
15/4/2023	23:59	<b>Publishing of the Supplementary Regulations</b> Δημοσίευση Συμπληρωματικού Κανονισμού	Website and DNB Ιστοσελίδα και Ηλ.Π.Α.
12/5/2023	23:59	<b>Closure date of entries at reduced fees</b> Κλείσιμο Συμμετοχών (περίοδος μειωμένου παράβολου)	Website Ιστοσελίδα



31/5/2023	23:59	<b>Closure date of entries</b> <i>Κλείσιμο Συμμετοχών</i>	<b>Website</b> <i>Ιστοσελίδα</i>
31/5/2023	23:59	<b>Closing date ordering extra service space in Service Park</b> <i>Τελευταία ημερομηνία για ζήτηση extra χώρου στο Service Park</i>	<b>Website</b> <i>Ιστοσελίδα</i>
12/6/2023	16:00	<b>Publication of entry list after FIA approval</b> <i>Δημοσίευση Λίστας Συμμετοχών μετά από έγκριση της FIA</i>	<b>DNB</b> <i>Ηλ.Π.Α.</i>
12/6/2023	18:00	<b>Press conference before the rally</b> <i>Συνέντευξη Τύπου πριν τον Αγώνα</i>	<b>Media Center &amp; livestreaming</b> <i>Κέντρο Τύπου &amp; ζωντανή αναμετάδοση</i>

### WEDNESDAY 14 JUNE 2023

Τετάρτη 14 Ιουνίου 2023

08:00 20:00	<b>Opening/Closing of H.Q. and Rally Secretariat</b> <i>Άνοιγμα Η.Ο και Γραμματείας Αγώνα</i>	<b>Rally H.Q. building</b> <i>H.Q.</i>
09:00 20:00	<b>Opening/Closing of Media Center</b> <i>Άνοιγμα Κέντρου Τύπου</i>	<b>Rally H.Q. building</b> <i>H.Q.</i>
09:00 11:00	<b>ONLY FOR CARS OBTAINING NEW FIA PASSPORT</b> <b>Administrative checks, Collection of material, documents, roadbook for Shakedown, maps and rally safety tracking system components.</b> <i>Διοικητικός έλεγχος, παραλαβή υλικού και εγγράφων, roadbook για Shakedown, Κατατακτήρια Ε.Δ., χάρτες και rally safety tracking σύστημα.</i>	<b>Rally Secretariat – H.Q.</b> <b>Each Team according to schedule</b> <i>Γραμματεία Αγώνα – H.Q.</i> Κάθε Ομάδα σύμφωνα με το πρόγραμμα
10:00 12:00	<b>ONLY FOR CARS OBTAINING NEW FIA PASSPORT</b> <b>Scrutineering – sealing &amp; marking of components.</b> <i>Τεχνικός Έλεγχος – Σφράγιση εξαρτημάτων.</i>	<b>Service Park – Scrutineering Area Each Team according to schedule</b> <i>Service Park – Τεχνικός Έλεγχος</i> Κάθε Ομάδα σύμφωνα με το πρόγραμμα
12:00 19:00	<b>Administrative checks, Collection of material, documents, roadbook for Shakedown, maps and rally safety tracking system components.</b> <i>Διοικητικός έλεγχος, παραλαβή υλικού και εγγράφων, roadbook για Shakedown, Κατατακτήρια Ε.Δ., χάρτες και rally safety tracking σύστημα.</i>	<b>Rally Secretariat – H.Q.</b> <b>Each Team according to schedule</b> <i>Γραμματεία Αγώνα – H.Q.</i> Κάθε Ομάδα σύμφωνα με το πρόγραμμα
13:00 19:30	<b>Scrutineering – sealing &amp; marking of components.</b> <i>Τεχνικός Έλεγχος – Σφράγιση εξαρτημάτων.</i>	<b>Service Park – Scrutineering Area Each Team according to schedule</b> <i>Service Park – Τεχνικός Έλεγχος</i> Κάθε Ομάδα σύμφωνα με το πρόγραμμα
20:00 21:30	<b>Welcome Drink. Competitors' meeting with Organizers. Presentation of key Rally Officials. Discussion among Organizers and Competitors.</b> <i>Καλωσόρισμα. Συνάντηση αγωνιζομένων με Οργανωτές. Παρουσίαση Μελών της Οργάνωσης. Συζήτηση μεταξύ Οργανωτών και Αγωνιζομένων.</i>	<b>Argos Orestiko – Cultural Center</b> <i>Άργος Ορεστικό – Πολιτιστικό Κέντρο</i>  <a href="https://goo.gl/maps/eXDJmBHs4YYdEaKU9">https://goo.gl/maps/eXDJmBHs4YYdEaKU9</a>

### THURSDAY 15 JUNE 2023

Πέμπτη 15 Ιουνίου 2023

07:30 21:30	<b>Opening/Closing of H.Q. and Rally Secretariat</b> <i>Άνοιγμα Η.Ο και Γραμματείας Αγώνα</i>	<b>Rally H.Q. building</b> <i>H.Q.</i>
08:00 21:30	<b>Opening/Closing of Media Center</b> <i>Άνοιγμα Κέντρου Τύπου</i>	<b>Rally H.Q. building</b> <i>H.Q.</i>
08:00 10:00	<b>Re-scrutineering for cars which did not pass initial scrutineering (each car according to time given by Scrutineers)</b> <i>Επαναληπτικός Τεχνικός έλεγχος για οχήματα που δεν πέρασαν τον Αρχικό</i>	<b>Service Park – Scrutineering Area</b> <i>Service Park – Τεχνικός Έλεγχος</i>
09:00 13:30	<b>Shakedown Stage</b> <b>(competitors' participation is optional and subject to prompt notification of Organizers until the date of Entries closure)</b> <i>Shakedown Ειδική Διαδρομή</i>	<b>Each Team according to schedule.</b> <i>Κάθε Ομάδα σύμφωνα με το πρόγραμμα.</i>

	(η συμμετοχή των αγωνιζομένων είναι προαιρετική και με τη προϋπόθεση ότι δηλώθηκαν να συμμετάσχουν έως την ημερομηνία κλεισίματος των συμμετοχών)	
14:30 15:30	<b>First Aid and Safety Seminar (obligatory presence of all crew members)</b> Σεμινάριο Πρώτων Βοηθειών και Ασφάλειας (υποχρεωτική παρουσία όλων των αγωνιζόμενων)	Service Park – Rest Area
15:30	<b>Publication list of cars eligible to start and starting list for Prologue Stage</b> Δημοσίευση λίστας οχημάτων νόμιμα για εκκίνηση και λίστα εκκίνησης για Κατατακτήρια ΕΔ	Official NB / DNB Επίσημος ΠΑ / Ηλ.Π.Α.
15:30 16:30	<b>Competitors' Briefing-1. Roadbook distribution for Prologue Stage (obligatory presence of at least one crew member)</b> Ενημέρωση αγωνιζομένων. Διανομή Roadbook για Κατατακτήρια Ε.Δ. (υποχρεωτική παρουσία τουλάχιστον ενός μέλους του πληρώματος)	Service Park – Rest Area
16:30 16:45	<b>Competitors' Memorial Photo Shooting (obligatory presence of all crew members and dressed with racing suits).</b> Αναμνηστική Φωτογράφιση Αγωνιζομένων ( υποχρεωτική παρουσία όλων των αγωνιζόμενου και ντυμένοι με αγωνιστική φόρμα)	Service Park – Sponsors' Wall
17:30	<b>Start of the Rally. 1<sup>st</sup> car (TC0) Service Park Out to Prologue start (TC1)</b> Εκκίνηση Αγώνα. 1 <sup>ο</sup> όχημα, (TC0) Service Park Out προς Κατατακτήρια Ε.Δ. (TC1)	Service Park
18:12	<b>Finish of Prologue Stage (estimated time of 1<sup>st</sup> car)</b> Τερματισμός Κατατακτήριας Ε.Δ. (εκτιμώμενη ώρα 1 <sup>ου</sup> αυτοκινήτου)	Prologue Stop
20:00	<b>Publication of Provisional Classification of Prologue Stage</b>	Official NB and DNB Επίσημος ΠΑ / Ηλ.Π.Α.
20:30	<b>Selection of Starting Position after Prologue Stage</b> Επιλογή θέσης εκκίνησης μετά την Κατατακτήρια Ε.Δ.	Argos Orestiko square Podium Χώρος Τελετή Έναρξης
21:00	<b>Rally Ceremony Start</b> Πανηγυρική Εκκίνηση Αγώνα	Argos Orestiko square Podium Χώρος Τελετή Έναρξης
TBA	<b>Re-scrutineering, cars to re-start after retirement</b> Επανέλεγχος οχημάτων που επανεκκινούν μετά από εγκατάλειψη	TBA with bulletin if necessary ΘΑ με bulletin εφόσον χρειαστεί
21:30	<b>Publication of starting and time list for restart Stage 1 – Section 2</b> Δημοσίευση λίστας και ωραρίου επανεκκίνησης για το 1 <sup>ο</sup> Σκέλος	Official NB and DNB Επίσημος ΠΑ / Ηλ.Π.Α.

## FRIDAY 16 JUNE 2023

Παρασκευή 16 Ιουνίου 2023

06:00 22:30	<b>Opening/Closing of H.Q. and Rally Secretariat</b> Άνοιγμα Η.Ο και Γραμματείας Αγώνα	Rally H.Q. building H.Q.
06:00 22:30	<b>Opening/Closing of Media Center</b> Άνοιγμα Κέντρου Τύπου	Rally H.Q. building H.Q.
06:15	<b>Roadbook distribution for restart STAGE 1 and Competitors' briefing -2. Obligatory presence of at least one crew member.</b> Διανομή roadbook 1 <sup>ου</sup> Σκέλους – Ενημέρωση Αγωνιζομένων. Υποχρεωτική παρουσία τουλάχιστον ενός μέλους του πληρώματος.	HQ – Competitors' Area HQ – Χώρος Αγωνιζομένων
07:00	<b>Re-Start of Stage 1. 1<sup>st</sup> car due</b> Εκκίνηση 1 <sup>ου</sup> Σκέλους. Ωράριο 1 <sup>ου</sup> οχήματος	Service Park
18:58	<b>Finish of Stage 1 (estimated time of 1<sup>st</sup> car)</b> Τερματισμός 1 <sup>ου</sup> Σκέλους (εκτιμώμενη ώρα 1 <sup>ου</sup> αυτοκινήτου)	Service Park
TBA	<b>Re-scrutineering, cars to re-start after retirement</b> Επανέλεγχος οχημάτων που επανεκκινούν μετά από εγκατάλειψη	TBA with bulletin if necessary ΘΑ με bulletin εφόσον χρειαστεί
22:30	<b>Publication of starting and time list for Stage 2</b> Δημοσίευση λίστας και ωραρίου εκκίνησης για το 2 <sup>ο</sup> Σκέλος	Official NB and DNB Επίσημος ΠΑ / Ηλ.Π.Α.

## SATURDAY 17 JUNE 2023

Σάββατο 17 Ιουνίου 2023

07:00 21:00	<b>Opening/Closing of H.Q. and Rally Secretariat</b> Άνοιγμα Η.Ο και Γραμματείας Αγώνα	Rally H.Q. building H.Q.
07:00 21:00	<b>Opening/Closing of Media Center</b> Άνοιγμα Κέντρου Τύπου	Rally H.Q. building H.Q.



07:15	<b>Roadbook distribution for STAGE 2 and Competitors' briefing -3.</b> <b>Obligatory presence of at least one crew member.</b> <i>Διανομή roadbook 2<sup>ου</sup> Σκέλους – Ενημέρωση Αγωνιζομένων. Υποχρεωτική παρουσία τουλάχιστον ενός μέλους του πληρώματος.</i>	HQ – Competitors' Area HQ – Χώρος Αγωνιζομένων
08:00	<b>Start of Stage 2. 1<sup>st</sup> car due</b> <i>Εκκίνηση 2<sup>ου</sup> Σκέλους. Ωράριο 1<sup>ου</sup> οχήματος</i>	Service Park
17:04	<b>Finish of Stage 2 (estimated time of 1<sup>st</sup> car)</b> <i>Τερματισμός 2<sup>ου</sup> Σκέλους (εκτιμώμενη ώρα 1<sup>ου</sup> αυτοκινήτου)</i>	Argos Orestiko Square - Podium Χώρος Τελετής Λήξης
17:04	<b>A) Park Ferme'</b> <b>B) Final scrutineering; Immediate after arrival in the finish (following the marshals' instructions)</b> <i>Park Ferme' – Τελικός Τεχνικός έλεγχος με την άφιξη στο τερματισμό (ακολουθώντας οδηγίες των Κριτών)</i>	A) Park Ferme' Area for non-selected vehicles B) Park Ferme' – Scrutineering Area for selected vehicles
20:00	<b>Publication of Provisional Classification</b> <i>Δημοσίευση Προσωρινών Αποτελεσμάτων</i>	Official NB and DNB Επίσημος ΠΑ / Ηλ.Π.Α.
20:30	<b>Podiums Ceremony / Prize-giving Ceremony</b> <i>Τελετή Απονομής Επάθλων</i>	Argos Orestiko square Podium
	<b>Publication of Final Classification.</b> <b>After the Stewards have declared the Classification final.</b> <i>Δημοσίευση Τελικών Αποτελεσμάτων. Μετά την ανακήρυξης τους από τους Αγωνοδίκες ως οριστικά</i>	Official NB and DNB Επίσημος ΠΑ / Ηλ.Π.Α.
21:30	<b>Press Conference, post-rally (obligatory presence of each category winners)</b> <i>Συνέντευξη Τύπου (υποχρεωτική παρουσία των νικητών κάθε κατηγορίας)</i>	H.Q. Media Center Κέντρο Τύπου

## Άρθρο 4 Συμμετοχές

### Άρθρο 4.1 Ημερομηνίες για κλείσιμο συμμετοχών

Βλέπε το πρόγραμμα (ΣΚ Άρθρο 3) και FIA CCRSR άρθρο 17

### Άρθρο 4.2 Διαδικασία Δήλωσης Συμμετοχής

Οι συμμετοχές πρέπει να κατατεθούν σύμφωνα με FIA CCRSR άρθρο 16, άρθρο 18. Δείτε επίσης FIA Δ.Α.Κ. άρθρο 3.8 – άρθρο 3.14

Το έντυπο δήλωσης συμμετοχής και όλα τα υπόλοιπα απαραίτητα έγγραφα για την αποστολή τους στον Οργανωτή στην ιστοσελίδα:  
[www.rallygreeceoffroad.gr/downloads](http://www.rallygreeceoffroad.gr/downloads)

Αν η δήλωση αποσταλεί με fax, email ή ηλεκτρονικά, τότε η υπογεγραμμένη πρωτότυπα φόρμα πρέπει να παραληφθεί από τον Οργανωτή εντός 5 ημερών πριν την ημερομηνία για το κλείσιμο των συμμετοχών.

**Η Δήλωση Συμμετοχής πρέπει να συνοδεύεται με αντίγραφο έγκυρης αγωνιστικής άδειας 2023. Αν ένα από τα μέλη του πληρώματος είναι ο «διαγωνιζόμενος» τότε θα πρέπει να υποβάλλει έγκυρη άδεια «διαγωνιζόμενου» και μαζί και έγκυρη αγωνιστική άδεια αγωνιζόμενου.**

**Τα έγγραφα που πρέπει να παραληφθούν από τους Οργανωτές όχι αργότερα από τη Τετάρτη 31 Μαΐου 2023 είναι:**

- Φόρμα Συμμετοχής υπογεγραμμένη με πρωτότυπες υπογραφές,
- Φόρμα Εξοπλισμού ασφαλείας υπογεγραμμένη με πρωτότυπες υπογραφές
- Φόρμα Λίστας μελών Ομάδας
- Φόρμα Δήλωσης κάμερας εντός αυτοκινήτου (εφόσον υπάρχει)
- Άδεια Ομάδας-Διαγωνιζόμενου 2023 (εφόσον υπάρχει).
- Άδεια Οδήγησης σε ισχύ, οδηγού και συνοδηγού, σε φωτοτυπία,
- Αγωνιστική Άδεια ή Δελτίο Αθλητή ΟΜΑΕ για οδηγό και συνοδηγό,
- Φωτοτυπία Διαβατηρίου ή Αστυνομικής Ταυτότητας,
- Starting permission που εκδίδεται από την οικεία Ομοσπονδία ή Αθλητική Αρχή (όχι για κατόχους αγωνιστικής άδειας ΟΜΑΕ).

## Art. 4 Entries

### Art. 4.1 Closing date for entries

See program in chronological order (SR Art. 3) and FIA CCRSR Art. 17

### Art. 4.2 Entry procedure

Entries must be submitted in accordance with the FIA CCRSR Art. 16, Art. 18.

See also FIA International Sporting Code Art. 3.8 – Art. 3.14

Entry Form and all other documents necessary to be send to Organizer are available on the website: [www.rallygreeceoffroad.gr/downloads](http://www.rallygreeceoffroad.gr/downloads)

If the application is sent by fax, by email or made electronically, the original duly signed entry form must reach the organizers within 5 days following the close of entries.

**The entry form must be accompanied by a copy of a valid 2023 competitor's license. If one of the drivers will be the competitor, he must hold a valid a competitor's license and a driver's competition license.**

**Documents to be submitted and received by Organizers not later than Wednesday 31 May 2023:**

- Entry Form fully completed, and signed with original signatures
- Competitors Safety Equipment Form signed with original signatures
- Competitor / Team License
- Teams' member List
- On Board Camera Declaration Form (if existing)
- Competitors' 2023 valid license (if existing)
- Copy of valid driving license for driver and co-driver
- Copy of valid Racing License for driver and Co-driver
- Copy of passport or ID
- Authorization / Starting Permission letter from parent ASN

- Άδεια κυκλοφορίας αγωνιστικού οχήματος
- Ασφαλιστήριο συμβόλαιο οχήματος σε ισχύ
- Πράσινη κάρτα ασφάλισης (για αλλοδαπά οχήματα)
- Υπεύθυνη δήλωση του ιδιοκτήτη του οχήματος ότι επιτρέπει τη χρήση του (αν δεν είναι ο ίδιος με τον οδηγό).

**Email Οργανωτή:** [info@rallygreeceoffroad.gr](mailto:info@rallygreeceoffroad.gr)

**Διεύθυνση Αλληλογραφίας για τη Δήλωση Συμμετοχής:**

ΑΣΦΑ-ΑΤΤΙΚΗΣ

Ναπ.Ζέρβα 3, 14565

Άγιος Στέφανος, Αττική, Ελλάδα.

Η Δήλωση Συμμετοχής (και ηλεκτρονική) θα είναι δεκτή μόνο αν συνοδεύεται από το σύνολο του Παράβολου Συμμετοχής. Όλοι οι συμμετέχοντες πρέπει να διασφαλίσουν ότι το όνομα του συμμετέχοντα και το όνομα του δικαιούχου θα εμφανίζονται σε όλα τα εμβάσματα. Όποια τραπεζική επιβάρυνση πρέπει να πληρώνεται από τον συμμετέχοντα και επιπρόσθετα του ποσού του Παράβολου Συμμετοχής.

Τραπεζικές επιταγές δεν γίνονται δεκτές.

Ολόκληρο το παράβολο συμμετοχής πρέπει να πιστωθεί στο Τραπεζικό Λογαριασμό του Οργανωτή:

### Στοιχεία Τραπεζικού Λογαριασμού Οργανωτή:

Βλέπε Άρθρο 4.5 του παρόντα ΣΚ

### Άρθρο 4.3 Αριθμός Συμμετοχών, οχήματα κατηγορίες και κλάσεις

**Άρθρο 4.3.1** Ο μέγιστος αριθμός συμμετοχών περιορίζεται σε: **60**

Ο ελάχιστος απαιτούμενος αριθμός συμμετοχών είναι: **20**

Αν ο αριθμός αυτός δεν επιτευχθεί, ο Οργανωτής μπορεί να ακυρώσει τον αγώνα μετά από έγκριση της FIA.

### Άρθρο 4.3.2 Δεκτά Οχήματα

**Group T1:** Πρωτότυπα οχήματα Cross Country

**Group T2:** Οχήματα παραγωγής Cross Country

**Group T3:** Πρωτότυπα ελαφρά οχήματα Cross Country

**Group T4:** Βελτιωμένα οχήματα SSV Cross Country

### Άρθρο 4.3.3 Ομάδες/Κλάσεις οχημάτων

<b>T1</b>	<b>T1+</b>	Πρωτότυπα Cross-Country 4x4 οχήματα σύμφωνα με 2023 Παράρτημα J, Άρθρο 285-11
	<b>T1.1</b>	Πρωτότυπα Cross-Country 4x4 οχήματα σύμφωνα με 2023 Παράρτημα J, Άρθρο 285
		Πρωτότυπα Cross-Country 4x4 οχήματα σύμφωνα με 2009 Παράρτημα J, Άρθρο 285 (Άρθρο. 8.4 CCRSR)
	<b>T1.2</b>	Πρωτότυπα Cross-Country οχήματα 4x2 σύμφωνα με 2023 Παράρτημα J, Άρθρο 285
		Πρωτότυπα Cross-Country οχήματα 4x2 σύμφωνα με 2009 Παράρτημα J, Άρθρο 285 (Άρθρο 8.4 CCRSR)
<b>T1.3</b>	Οχήματα σύμφωνα με "SCORE" κανονισμούς. (Άρθρο 8.5 CCRSR)	
<b>T1.4</b>	Παραγωγής Cross-Country οχήματα με ληγμένη homologation, σύμφωνα με 2022 Παράρτημα J άρθρο 284 (βλέπε άρθρο 8.6.1)	
<b>T2</b>		Παραγωγής Cross-Country οχήματα σύμφωνα με 2022 Παράρτημα J, Άρθρο 284 και Παράρτημα IV, CCRSR
<b>T3</b>	<b>T3.U</b>	"Ultimate" ελαφρά Πρωτότυπα Cross-Country οχήματα, σύμφωνα με 2023 Παράρτημα J, αρ.286-14
	<b>T3.1</b>	Ελαφρά Πρωτότυπα Cross-Country οχήματα σύμφωνα με 2022 Παράρτημα J, Άρθρο 286
<b>T4</b>		Βελτιωμένα Παραγωγής Cross-Country (SSV) οχήματα σύμφωνα με 2023 Παράρτημα J, Άρθρο.286A

Βλέπε και FIA CCRSR άρθρο 8 για πρόσθετες διατάξεις.

- Racing vehicles' Registration document
- Racing vehicles' valid Insurance Policy
- Racing vehicles' valid Insurance Green Card (only for non-E.U. registered vehicles)
- Vehicle Owner's declaration that permits the use of the vehicle (if owner is a different person than the driver)

**Organizers' E-mail address:** [info@rallygreeceoffroad.gr](mailto:info@rallygreeceoffroad.gr)

**Mail address for Entry Form:**

ATTICA MOTORSPORT CLUB

Nap.Zerva 3, 14565

Agios Stefanos, Attica, Greece.

An entry application (also made electronically) will be accepted only if accompanied by the total of entry fees.

All entrants must ensure that the entrant's name and account holder are included as reference on all wire transfers.

Any bank charges incurred must be paid by the entrant in addition to the entry fees.

Bank checks will not be accepted.

The entry fee must be credited in full to the organizer's bank account.

### Organizer's bank details:

See Art. 4.5 of present SR

### Art. 4.3 Number of competitors accepted and vehicle classes

**Art. 4.3.1** The number of competitors shall be limited to: **60**

The minimum number of entered automobiles required is.: **20**

If that number is not reached, the Organizer may cancel the competition after obtaining the FIA's approval.

### Art. 4.3.2 Eligible cars

**Group T1:** Prototype Cross-Country Cars.

**Group T2:** Series Production Cross-Country Cars.

**Group T3:** Lightweight Prototype Cross-Country Vehicles.

**Group T4:** Modified Production Cross-Country Side-by-Side Vehicles.

### Art. 4.3.3 Groups/Classes of vehicles

<b>T1</b>	<b>T1+</b>	Prototype Cross-Country Vehicles 4x4 complying with 2023 Appendix J, Art. 285-11
	<b>T1.1</b>	Prototype Cross-Country Vehicles 4x4 complying with 2023 Appendix J, Art. 285
		Prototype Cross-Country Vehicles 4x4 complying with 2009 Appendix J, Art. 285 (see Art. 8.4)
	<b>T1.2</b>	Prototype Cross-Country Vehicles 4x2 complying with 2023 Appendix J, Art.285
		Prototype Cross-Country Vehicles 4x2 complying with 2009 Appendix J, Art.285 (see Art.8.4 CCRSR)
<b>T1.3</b>	Vehicles complying with "SCORE" regulations (see Art. 8.5 CCRSR)	
<b>T1.4</b>	Series Production Cross-Country Vehicles with expired homologation, complying with 2022 Appendix J, Art 284 (See Art. 8.6.1)	
<b>T2</b>		Series Production Cross-Country Cars complying with 2023 Appendix J, Art. 284
<b>T3</b>	<b>T3.U</b>	«Ultimate» lightweight Prototype Cross-Country Vehicles Complying with 2023 Appendix J, Art. 286-14
	<b>T3.1</b>	Lightweight Prototype Cross-Country Vehicles complying with 2023 Appendix J, Art.286
<b>T4</b>		Modified Production Cross-Country Side-by-Side (SSV) Vehicles complying with 2023 Appendix J, Art. 286A

See also FIA CCRSR Art. 8 for additional provisions.

## Άρθρο 4.4 Παράβολα Συμμετοχής και πακέτα

Με την προαιρετική διαφήμιση του Οργανωτή (CCRSR άρθρο 20) και μέχρι την ημερομηνία κλεισίματος

EUR	<b>2.150,00</b>	Ιδιωτική Συμμετοχή – έως 12.5.2023
EUR	<b>2.350,00</b>	Ιδιωτική Συμμετοχή – 13.5 – 31.5.2023

EUR	<b>2.350,00</b>	Νομικό Πρόσωπο και οδηγοί προτεραιότητας FIA – έως 12.5.2023
EUR	<b>2.550,00</b>	Νομικό Πρόσωπο και οδηγοί προτεραιότητας FIA – 13.5 – 31.5.2023

Χωρίς την προαιρετική διαφήμιση του Οργανωτή (CCRSR άρθρο 20) 60% αυξημένο παράβολο επί των ανωτέρω ποσών.

### Επιπρόσθετα παράβολα

#### Παράβολα Χώρου Επισκευών:

Κάθε αγωνιζόμενο όχημα δικαιούται χώρο έως 50 τμ στο Service Park και το παράβολο για αυτό το χώρο περιλαμβάνεται στο Παράβολο Συμμετοχής.

Αν αγωνιζόμενος ή Ομάδα απαιτεί περισσότερο χώρο τότε πρέπει να ενημερώσει γραπτώς τον Οργανωτή όχι αργότερα από την ημερομηνία που ορίζεται για αυτό το σκοπό στο πρόγραμμα του αγώνα.

Βλέπε άρθρο 3 του παρόντος ΣΚ.

Τα ακόλουθα Παράβολα θα εφαρμόζονται:

Έως 50 τ.μ.	Περιλαμβάνεται στο Παράβολο Συμμετοχής
Κάθε πρόσθετα 20 τμ	100 EURO
Κάθε πρόσθετα 50 τμ	200 EURO

Ο μέγιστος χώρος για 1 αγωνιστικό όχημα δεν μπορεί να υπερβαίνει τα 100 τμ. μαζί με βοηθητικά οχήματα, τέντες, κλπ.

#### GPS Tracking and “Car-to-Car Alarm” Συστήματα

Κατά τη διάρκεια του Διοικητικού Ελέγχου θα ζητηθεί για κάθε αγωνιστικό όχημα μία επιστρεπτέα εγγύηση 150€ σε μετρητά. Αυτή η εγγύηση θα επιστραφεί στον αγωνιζόμενο αμέσως μόλις επιστραφεί ο εξοπλισμός στον Οργανωτή και στη ίδια άψογη κατάσταση που αρχικά παραδόθηκε. Η επιστροφή της εγγύησης θα γίνεται στο ΗQ.

## Άρθρο 4.5 Πληρωμή

Δήλωση Συμμετοχής που δεν συνοδεύεται από απόδειξη εξόφλησης του Παράβολου Συμμετοχής είναι άκυρη σύμφωνα με το Άρθρο 3.9.3 FIA Διεθνής Αγωνιστικός Κώδικας. Το Παράβολο Συμμετοχής πρέπει να εξοφληθεί μόνο με τραπεζικό έμβασμα στο λογαριασμό που αναγράφεται παρακάτω:

### Στοιχεία Τραπεζικού Λογαριασμού Οργανωτή:

<b>ΔΙΚΑΙΟΥΧΟΣ:</b>	ΑΣΦΑ ΑΤΤΙΚΗΣ
<b>ΔΙΕΥΘΥΝΣΗ:</b>	Ναπ.Ζέρβα 3, Άγιος Στέφανος, 14565, Αττική, Ελλάδα
<b>ΤΡΑΠΕΖΑ:</b>	ΠΕΙΡΑΙΩΣ
<b>ΔΙΕΥΘΥΝΣΗ</b>	Υποκ/μα 1850, Λ.Μαραθώνος 3, 14572,
<b>ΤΡΑΠΕΖΑΣ:</b>	Δροσιά, Αττική, Ελλάδα
<b>IBAN:</b>	GR14 0171 8500 0068 5014 5559 125
<b>BIC:</b>	PIRBGRAA
<b>NOMISMA:</b>	EURO €

## Art. 4.4 Entry fees - entry fee packages

With organizer's optional advertising (see also FIA CCRSR Art. 20)

EUR	<b>2.150,00</b>	Private Entrant – up to 12 May 2023
EUR	<b>2.350,00</b>	Private Entrant – from 13 May to 31 May 2023

EUR	<b>2.350,00</b>	Legal Entity Entrant and FIA Priority drivers – up to 12 May 2023
EUR	<b>2.550,00</b>	Legal Entity Entrant and FIA Priority drivers – from 13 May 2023 to 31 May 2023

Without organizer's optional advertising: (see also FIA CRRSR Art. 20) 60% increased fee on the above-mentioned amounts.

### Additional fees

#### Service Area Fees:

Each competition vehicle is entitled for up to 50sq.m. space in Service Park and fee for this space is included in Entry Fee.

If a competitor or Team requires more space in Service Park area then Organizer must be notified in written no later than the date shown in rally program of present SR.

See Art.3 of present SR

Additional Fees will be implemented as follows:

Up to 50 sqm	Included in Entry Fee
Every additional 20 sqm	100 EURO
Every additional 50 sqm	200 EURO

The maximum space of 1 competition vehicle cannot exceed 100 sqm, including auxiliary vehicles, tents, etc.

#### Deposit for Safety Tracking and “Car-to-Car Alarm” Systems

During Administrative Checks a refundable deposit of 150€ in cash will be asked for each competition vehicle. This deposit will be returned to competitor as soon as the systems' hardware is returned to the appointed Official in the same excellent condition and operational as it was initially delivered. The deposit return will be given in HQ – Rally Secretariat.

## Art. 4.5 Payment

Any entry not accompanied by the entry fee shall be according to Art. 3.9.3 of FIA International Sporting Code, null and void. The entry fee shall be paid only by bank transfer to the account indicated below (adequate proof of payment must be attached to the entry form)

### Organizer's bank details:

<b>BENEFICIARY:</b>	ATTICA MOTORSPORT CLUB
<b>ADDRESS:</b>	NAP.ZERVA 3, AGIOS STEFANOS, 14565, ATHENS, GREECE
<b>BANK:</b>	PIRAEUS BANK
<b>BANK ADDRESS:</b>	1850 BRANCH, MARATHONOS Ave.3, 14572, DROSIA, GREECE
<b>IBAN:</b>	GR14 0171 8500 0068 5014 5559 125
<b>BIC:</b>	PIRBGRAA
<b>CURRENCY:</b>	EURO €

## Άρθρο 4.6 Επιστροφή Παράβολου Συμμετοχής

Το παράβολο συμμετοχής θα επιστραφεί ολόκληρο:

- Αν ο αγώνας δεν διεξαχθεί
- Σε Ομάδες που απορρίφθηκε η αίτηση συμμετοχής

Ο Οργανωτής μπορεί να επιστρέψει μερικώς το παράβολο αν ένας διαγωνιζόμενος δεν μπορεί να συμμετάσχει στον αγώνα λόγω έκτακτης ανάγκης.

Με βάση τη γραπτή αίτηση που θα λάβει ο Οργανωτής με email, η επιστροφή θα είναι:

- 50% του παράβολου για αιτήσεις που θα ληφθούν έως 30 ημέρες πριν το Διοικητικό Έλεγχο
- 25% του παράβολου για αιτήσεις που θα ληφθούν έως 5 ημέρες πριν το Διοικητικό Έλεγχο.

Τα ανωτέρω ποσοστά επιστροφής υπολογίζονται αφού πρώτα παρακρατηθεί μη επιστρεπτέο Διοικητικό παράβολο των 300 EURO.

## Άρθρο 5 Ασφαλιστική Κάλυψη

### Άρθρο 5.1.1 ΑΣΦΑΛΙΣΗ ΑΣΤΙΚΗΣ ΕΥΘΥΝΗΣ

Η ασφάλιση Αστικής Ευθύνης υπέρ Τρίτων είναι υποχρεωτική για όλους τους διαγωνιζόμενους που συμμετέχουν στον αγώνα. Όλοι οι διαγωνιζόμενοι θα πρέπει να έχουν για το διαγωνιζόμενο όχημα ασφαλιστήριο συμβόλαιο Αστικής Ευθύνης σε ισχύ. Οι αλλοδαπές συμμετοχές θα πρέπει να έχουν και Ασφαλιστική Πράσινη Κάρτα για το διαγωνιζόμενο όχημα. Από τη διάταξη εξαιρούνται οχήματα που δεν έχουν κρατικές πινακίδες κυκλοφορίας και κρατική άδεια οχήματος αλλά προσκομίζουν πρωτότυπο πιστοποιητικό ΔΤΤ και αγωνιστικές πινακίδες.

**Άρθρο 5.1.2** Το παράβολο Συμμετοχής περιλαμβάνει την ασφαλιστική κάλυψη των διαγωνιζομένων για Αστική Ευθύνη υπέρ Τρίτων κατά τη διάρκεια συμμετοχής τους στο 10<sup>o</sup> RALLY GREECE OFFROAD.

**Άρθρο 5.1.3** Τα ασφαλιζόμενα ποσά της ασφαλιστικής κάλυψης είναι: έως 1.220.000,00€ ανά ατύχημα με μέγιστη ευθύνη της Ασφαλιστικής Εταιρίας έως του ποσού των 6.070.000,00€. Αυτά τα ποσά είναι σύμφωνα με την Ελληνική Νομοθεσία.

**Άρθρο 5.1.4** Το Ασφαλιστήριο Συμβόλαιο έχει συναφθεί με την Ασφαλιστική Εταιρία:

- Όνομα Εταιρίας: ALLIANZ ΕΛΛΑΔΑΣ
- Διεύθυνση: Λ.Αθηνών 110, Κτήριο Γ, 10442, Αθήνα
- Αριθμός Συμβολαίου: 20015751/20013391

**Άρθρο 5.1.5** Οι αγωνιζόμενοι θα πρέπει να έχουν υπόψη ότι η Ασφαλιστική κάλυψη η οποία παρέχεται από τους Οργανωτές καλύπτει μόνο ζημιές που προκαλούνται σε Τρίτους. Οποιαδήποτε ζημιά, σωματική ή υλική, που προκαλούν οι αγωνιζόμενοι στους ίδιους ή σε άλλους αγωνιζόμενους ή σε διαγωνιζόμενα οχήματα, δεν καλύπτεται από την εν λόγω Ασφάλιση. Ο Οργανωτής απορρίπτει κάθε ευθύνη σε περίπτωση κλοπής ή ζημιάς σε αντικείμενα εντός των εγκαταστάσεων της οργάνωσης.

**Άρθρο 5.1.6** Οι αγωνιζόμενοι είναι ελεύθεροι να συνάψουν οποιοδήποτε Ασφαλιστικό Συμβόλαιο που να τους καλύπτει για Προσωπικό Ατύχημα κατά τη διάρκεια του αγώνα, συμπεριλαμβανομένου του επαναπατρισμού. Οι κάτοχοι δελτίου αθλητή της ΟΜΑΕ καλύπτονται για Προσωπικό Ατύχημα από την ΟΜΑΕ. Βλέπε Άρθρο 5.2 σχετικά με την ασφαλιστική κάλυψη Προσωπικού Ατυχήματος που παρέχεται από τον Οργανωτή.

**Άρθρο 5.1.7** Τα οχήματα Service, έστω και αν είναι εφοδιασμένα από τον Οργανωτή με ειδική πινακίδα-σήμανση, δεν λογίζονται ως συμμετέχοντα στον αγώνα. Ως εκ τούτου, τα οχήματα αυτά και οι επιβαίνοντες σε αυτά δεν καλύπτονται από καμία Ασφαλιστική Κάλυψη που παρέχει ο Οργανωτής και η υποχρέωση αυτή είναι αποκλειστικά δική τους σύμφωνα με την ελληνική νομοθεσία.

**Άρθρο 5.1.8** Ο Οργανωτής δεν είναι υπόλογος για οποιοδήποτε ατύχημα, ζημιά – υλική ή σωματική – και αποζημίωση αυτών που θα προκληθεί σε αγωνιζόμενους ή συμμετέχοντα οχήματα, καθ' όλη τη διάρκεια του αγώνα, όπως επίσης και σε περίπτωση καταστροφής,

## Art. 4.6 Entry fee refunds

The entry fee shall be refunded in full:

- if the event does not take place
- to teams whose entry application is rejected.

The organizer may partially refund entry fees if a competitor cannot take part in the event due to a duly proved case of force majeure.

Subject to the written application reaching the organizer by email, the refund will be:

- 50 % of the entry fees for requests received until 30 days before administrative checks
- 25 % of the entry fees for requests received until 5 days before administrative checks

The above mentioned percentages will be calculated after the subtraction of a non-refundable administrative fee of 300 EURO.

## Art. 5 Insurance Cover

### Art. 5.1.1 THIRD PARTY LIABILITY INSURANCE

Third party liability insurance (Traffic insurance) is compulsory for all crews taking part in the rally. All competitors must have a valid traffic insurance policy and present it at the administration checking including a valid Insurance Green Card for non-E.U. registered vehicles. Vehicles with Technical Passport and racing plate numbers issued by the Greek Motorsport Federation are exempt from the obligations of this article.

**Art. 5.1.2** Entry fee includes a premium for Third Party liability insurance towards third parties during participation in 10<sup>th</sup> RALLY GREECE OFFROAD.

**Art. 5.1.3** Indemnity provided under insurance is: 1.300.000,00€ per incident with total liability up to 6.700.000,00€. These indemnities are according to Greek Law.

**Art. 5.1.4** Insurance policy is drawn up with Insurance Company:

- Name of the Company: ALLIANZ HELLAS
- Address: Athinon 110 Ave, Building C, 10442, Athens, Greece
- Policy No. 20015751/20013391

**Art. 5.1.5** Competitors must bear in mind that Third Party insurance policy, taken out by the Organizer, covers only damage caused to third parties. Any injury caused by competitors to themselves, injuries and damages caused by competitor to other competitor or damage to vehicles participating in the Rally are not covered by the Third Party insurance policy.

The organization declines all responsibility in the event of theft or damage to equipment within the various structures of the organization.

**Art. 5.1.6** Competitors are free to take out a convenient and individual personal accident insurance on their own, in addition to the aforementioned third party liability insurance. In any case, all competitors must have Personal Accident insurance cover that includes a clause for repatriation expenses. See also Art.5.2 regarding Personal Accident Insurance provided by Organizer and included in Entry Fee

**Art. 5.1.7** Service vehicles, even those having special marks issued by the Organizer, will not be treated as official Rally participants. Therefore, they are not covered with the Rally Third Party insurance policy and are subject to the owner's exclusive liability. Greek Law obliges any vehicle driven in Greece to have its own Third Party Liability insurance regardless any additional insurance provided by the Organizer.

**Art. 5.1.8** Organizer shall not be liable for any damage or accident caused to the competitors and their vehicles during the whole event, in the case of catastrophe, riots, demonstrations, vandalism, pandemic,

εξέγερσης, διαδήλωσης, βανδαλισμό, κλοπή κλπ. Οι αγωνιζόμενοι αναγνωρίζουν ότι υπόκεινται των συνεπειών με δική τους ευθύνη. Ο Οργανωτής δεν είναι υπεύθυνος για παράνομες ή παράτυπες πράξεις των αγωνιζόμενων που αντίκειται στην Ελληνική Νομοθεσία.

**Άρθρο 5.1.9** Οι Ασφαλιστικές καλύψεις τίθενται σε ισχύ με την έναρξη του Διοικητικού και Τεχνικού Ελέγχου και λήγουν με βάση πιο από τα παρακάτω θα είναι η τελευταία επίσημη δραστηριότητα του αγώνα:  
- η ώρα λήξης του δικαιώματος υποβολής ένστασης ή έφεσης ή ακρόασης αγωνιζόμενου από τους Αγωνοδίκες.  
- η ώρα λήξης του τελικού Τεχνικού Ελέγχου.  
- η ώρα λήξης της Τελετής Απονομής Επτάθλων.

**Άρθρο 5.1.10** Η ασφάλιση Αστικής Ευθύνης υπέρ Τρίτων και Προσωπικού Ατυχήματος παύει να είναι σε ισχύ σε περίπτωση που συμμετέχων όχημα στον αγώνα:

α) αποκλείεται οριστικά από τον αγώνα.

β) βρίσκεται εκτός της επίσημης διαδρομής του αγώνα, ακούσια ή εκούσια, σε απόσταση άνω του ενός (1) χιλιομέτρου.

Για όλες τις ανωτέρω περιπτώσεις το πλήρωμα είναι υπεύθυνο για οποιοδήποτε ατύχημα και σε περίπτωση που συμβεί με ευθύνη του θα πρέπει να καλυφθεί από τις Ασφαλιστικές καλύψεις του ιδίου.

Για τις περιπτώσεις α,β, ο αγωνιζόμενος μπορεί να συνεχίσει με δική του και μόνο ευθύνη ή να απευθυνθεί στον Οργανωτή ώστε να επιληφθεί τη μεταφορά του με γερανό έως το χώρο του Service Park. Ο Οργανωτής δεν ευθύνεται για τυχόν ζημιές κατά τη διαδικασία μεταφοράς ή επαναφοράς καθώς επίσης και αν ο αγωνιζόμενος χρεωθεί ποινές λόγω καθυστέρησης μεταφοράς.

**Άρθρο 5.1.11** Σε περίπτωση ατυχήματος με υλικές ή σωματικές βλάβες, συμμετέχοντες και αγωνιζόμενοι αποκλείουν των ευθυνών τη FIA, τους Οργανωτές, την Οργανωτική Επιτροπή, την ΟΜΑΕ, και αποδέχονται το δικαίωμα να απαιτήσουν αποζημίωση ή να στραφούν νομικά εναντίον των ανωτέρω προσφεύγοντας σε Αστικά ή Ποινικά Δικαστήρια.

Αντίγραφο του ασφαλιστηρίου είναι στο: [www.omaefpa.gr](http://www.omaefpa.gr)

**Άρθρο 5.1.12** Η ασφαλιστική κάλυψη Αστικής Ευθύνης στις Απλές Διαδρομές (road sections) είναι ενεργή υπό την προϋπόθεση ότι οι διαγωνιζόμενοι σέβονται και ακολουθούν πιστά τον ΚΟΚ, δηλαδή όρια ταχύτητας, σήμανση οδών, σηματοδότες, κλπ.

## **Άρθρο 5.2 ΑΣΦΑΛΙΣΗ ΠΡΟΣΩΠΙΚΟΥ ΑΤΥΧΗΜΑΤΟΣ**

Το παράβολο συμμετοχής στον αγώνα περιλαμβάνει ασφάλιση για όλη τη διάρκεια του αγώνα καλύπτοντας Οργανωτές, Αγωνιζόμενους, Κριτές, μέλη Οργανωτικής Επιτροπής και κάθε άτομο άμεσα σχετιζόμενο με τον αγώνα.

**Άρθρο 5.2.1** Η ασφάλιση προσωπικού ατυχήματος παρέχεται από:

- GLOBAL RISK PARTNERS INTERMEDIARY LIMITED T/A LONMAR GLOBAL RISKS
- Αρ.Συμβολαίου: : B079922EE00008
- Εκπρόσωποι στην Ελλάδα: DAES LONDON MARKET INSURANCE BROKERS
- Διεύθυνση: Βισσαρίωνος 3, Αθήνα, 10672
- Τηλ: +30 2155609900

**Άρθρο 5.2.2** Η ασφάλιση Προσωπικού Ατυχήματος καλύπτει:

- A Απώλεια Ζωής λόγω ατυχήματος
- B Ημερήσια αποζημίωση για αδυναμία εργασίας, έως 52 εβδομάδες
- Γ Ημερήσια νοσήλια έως 52 εβδομάδες
- Δ Εξωνοσοκομειακά, Οδοντιατρικά, Φαρμακευτικά έξοδα
- Ε Έξοδα Ιατρικά, Μεταφοράς, μεταφοράς σωρού και έρευνας.
- Ζ Κάλυψη Οδηγού, με επιτόπια οδική ιατρική βοήθεια
- Η Μόνιμη ολική ανικανότητα σε νοσοκομείο έως 90 ημέρες
- Θ Μόνιμη μερική ανικανότητα σε νοσοκομείο έως 90 ημέρες

**Άρθρο 5.2.3** Η ασφάλιση προσωπικού ατυχήματος περιλαμβάνει και τους ακόλουθους όρους:

- Πυρηνικές Χημικές, Βιολογικές, Τρομοκρατικές εξαιρέσεις
- Όρος βεβαίωσης γλώσσας
- LSW1002GR E.E. όρος γνωστοποίησης
- Όρος προ υπάρχουσας ανικανότητας
- Αεροπορικών μεταφορών ως επιβάτης
- Όρος ακύρωσης
- Διαδικασία χειρισμού αποζημιώσεων

etc. The competitors and crew members must bear all consequences (damages, fines and penalties) of any such incident. The Organizers shall not be liable for any law infringement.

**Art. 5.1.9** The Third Party liability insurance cover will come into effect from the time of administrative checking and scrutineering opening time and will end upon the expiry of one of the following time limits, whichever is the later:

- time limit for protests or appeals or the end of any hearing by the Stewards,
- end of the administrative checking and final checks,
- end of the prize giving ceremony.

**Art. 5.1.10** Insurance Policy of Third Party Liability and Personal Accident Insurance are not valid if a competition vehicle:

- a) is excluded permanently from the event.
- b) is involuntarily or voluntarily out of the official route of the race for more than one (1) kilometer distance.

For all the above cases the crew and competitor are liable for any accident may occur. In case of accident by their fault, any compensation must be covered by their own Insurance cover.

For cases a, b, the competitor may proceed by his own responsibility or to address to Organizers in order transportation to be arranged until the Service Park. Organizer is not liable for any damages may occur during such transportation or recovery nor liable for any time penalties that may be implemented due to delay of transportation.

**Art. 5.1.11** In case of accident with bodily injuries or material damages, competitors and drivers exempt FIA, ASN, event Organizers, Members of Organization Committee, from any liability and waive any right to claim from them any compensation or to bring claim against them to Civil or Criminal courts of justice. Copy of Third Party Liability Insurance Policy can be found at: [www.omaefpa.gr](http://www.omaefpa.gr)

**Art. 5.1.12** Third party liability insurance is in force under the assumption that in Road Sections (Liaisons) competitors must fully comply with Greek Traffic Law, i.e. speed limit signs, traffic lights, traffic signs, etc.

## **Art. 5.2 PERSONAL ACCIDENT INSURANCE**

The event Entry Fee includes insurance for personal accident during the entire period of the rally, covering Organizers, Competitors, Timekeepers, members of Organizing Committee, any other person directly related with the rally.

**Art.5.2.1** The Personal Accident Insurance policy is provided by:

- GLOBAL RISK PARTNERS INTERMEDIARY LIMITED T/A LONMAR GLOBAL RISKS
- Policy Number: B079922EE00008
- Representatives in Greece: DAES LONDON MARKET INSURANCE BROKERS
- Address: Vissarionos 3, Athens 106 72, Greece
- Tel: +30 2155609900

**Art.5.2.2** Personal Accident Insurance covers:

- A Loss of Life due to Accident
- B Daily Compensation for Inability to Work, up to a maximum of 52 weeks
- C Daily Hospital Treatment up to a maximum of 52 weeks
- D Non-Hospital Medical and Dental and Pharmaceutical Expenses
- E Expenses of Medical Emergency, Conveyance, Repatriation, Transportation of a Corpse and Investigation
- F Driver Cover, per Road Assistance
- G Permanent Total Disablement, maximum hospitalization period 90 days
- H Permanent Partial Disablement, maximum hospitalization period 90 days

**Art.5.2.3** Personal Accident insurance policy includes the following clauses:

- Nuclear, Chemical and Biological Terrorism Exclusion
- Language Declaration Clause
- LSW1002GR EU Disclosure Clause
- Previous Disability Exclusion Clause
- Including all aircraft travel if flying as a passenger only
- Special Cancellation Clause
- Claims Handling Procedures



**Άρθρο 5.2.4** Αντίγραφο του συμβολαίου προσωπικού ατυχήματος είναι στο: [www.oma-e-epa.gr](http://www.oma-e-epa.gr)

**Άρθρο 5.2.5** Επιπρόσθετα του αναφερόμενου συμβολαίου, οι αγωνιζόμενοι είναι ελεύθεροι να συνάψουν οποιοδήποτε Ασφαλιστικό Συμβόλαιο που να τους καλύπτει για Προσωπικό Ατύχημα κατά τη διάρκεια του αγώνα. Στη περίπτωση αυτή θα πρέπει να καταθέσουν ένα αντίγραφο κατά τη διάρκεια του Διοικητικού Ελέγχου.

#### **Άρθρο 5.3 ΑΣΦΑΛΙΣΗ ΝΟΜΙΚΗΣ ΠΡΟΣΤΑΣΙΑΣ**

Το παράβολο συμμετοχής περιλαμβάνει ασφάλιση Νομικής Προστασίας για συμβάντα κατά τη διάρκεια του αγώνα και που θα παρουσιαστούν ενώπιον ελληνικών ποινικών δικαστηρίων και καλύπτει τους Οργανωτές, Αγωνιζόμενους, Κριτές, μέλη Οργανωτικής Επιτροπής και κάθε πρόσωπο άμεσα σχετιζόμενο με τον αγώνα.

**Άρθρο 5.3.1** Η ασφάλιση Νομικής Προστασίας παρέχεται από:

- ARAG SE, Φειδιππίδου 2, Αθήνα, 11526
- Αρ.Συμβολαίου: 2020115734\_115734
- Τηλ: +30 2107490800

**Άρθρο 5.3.2** Αντίγραφο του συμβολαίου Νομικής Προστασίας είναι στο: [www.oma-e-epa.gr](http://www.oma-e-epa.gr)

## **Άρθρο 6 Διαφήμιση και Αναγνώριση**

Βλέπε Παράρτημα 3 του ΣΚ «Αυτοκόλλητα αριθμών και διαφημίσεων»

Ο Οργανωτής θα παράσχει σε κάθε πλήρωμα με διαφημιστικά και αναγνωριστικά αυτοκόλλητα – πινακίδες τα οποία πρέπει να τοποθετηθούν στα οχήματα πριν το Τεχνικό έλεγχο.

### **Άρθρο 6.1 Υποχρεωτική Διαφήμιση Οργανωτή**

(βλέπε Παράρτημα 3 του ΣΚ)

#### **Ομάδες T1, T2:**

- α)** 2 νούμερα 67 εκ (πλάτος) x 17 εκ (ύψος) σε κάθε πλευρά
- β)** 1 νούμερο 50 εκ (πλάτος) x 52 εκ (ύψος) στον ουρανό
- γ)** 2 νούμερα 10 εκ (πλάτος) x 10 εκ (ύψος) αριστερά-δεξιά στο πάνω μέρος του εμπρόσθιου παρμπρίζ.
- δ)** 1 νούμερο 42 εκ (πλάτος) x 24 εκ (ύψος) στο πίσω μέρος

#### **Ομάδες T3, T4**

- α)** 2 νούμερα 67 εκ (πλάτος) x 17 εκ (ύψος) σε κάθε πλευρά
- β)** 1 νούμερο 50 εκ (πλάτος) x 52 εκ (ύψος) στον ουρανό
- γ)** 2 νούμερα 10 εκ (πλάτος) x 10 εκ (ύψος) αριστερά-δεξιά στο πάνω μέρος του εμπρόσθιου παρμπρίζ.
- δ)** 1 νούμερο 42 εκ (πλάτος) x 24 εκ (ύψος) στο πίσω μέρος

το κείμενο και τα λογότυπα των διαφημίσεων του Οργανωτή αναφέρονται στο Παράρτημα 3 του παρόντος ΣΚ.

### **Άρθρο 6.2 Προαιρετική Διαφήμιση Οργανωτή**

#### **Ομάδες T1, T2:**

- δ)** 2 αυτοκόλλητα 67 εκ (πλάτος) x 17 εκ (ύψος) ακριβώς κάτω από τα νούμερα συμμετοχής
- ε)** 1 λωρίδα παρμπρίζ 10 εκ ύψος x 110 εκ (μήκος)

#### **Ομάδες T3, T4:**

- δ)** 2 αυτοκόλλητα 67 εκ (πλάτος) x 17 εκ (ύψος) ακριβώς κάτω από τα νούμερα συμμετοχής
- ε)** 1 λωρίδα παρμπρίζ 10 εκ ύψος x 110 εκ (μήκος)

Όλα τα αυτοκόλλητα πρέπει να τοποθετηθούν στο όχημα χωρίς να κοπούν και στα σημεία που υποδεικνύονται στο Παράρτημα 3 του παρόντος ΣΚ. Επιτρέπεται να κοπούν στα οχήματα T3, T4, αν δεν υπάρχει επαρκής επιφάνεια στο όχημα.

**Art.5.2.4** Copy of Personal Accident Insurance policy can be found at: [www.oma-e-epa.gr](http://www.oma-e-epa.gr)

**Art.5.2.5** Competitors are free to take out a convenient and individual personal accident insurance on their own, in addition to the aforementioned Personal Accident insurance. If so, competitors are obliged to present a copy of their individual personal accident insurance during administrative checks.

#### **Art.5.3 LEGAL PROTECTION INSURANCE**

The Entry Fee includes Legal Protection Insurance for incidents occurred during the entire period of the rally and presented to a Greek Criminal Court of Law, covering Organizers, Competitors, Timekeepers, members of Organizing Committee, any other person directly related with the rally.

**Art.5.3.1** Legal Protection insurance is provided by:

- ARAG SE, Feidippidou 2, Athens, 11526, Greece
- Policy No 2020115734\_115734
- Tel: +30 2107490800

**Art.5.3.2** Copy of Legal Protection Insurance policy can be found at: [www.oma-e-epa.gr](http://www.oma-e-epa.gr)

## **Art. 6 Advertising and Identification**

See Appendix 3 of these SR “Decals and positioning of supplementary advertising”.

The organizer will provide each crew with the advertising and identification panels, which must be affixed to their vehicles in the stated positions prior to scrutineering.

### **Art. 6.1 Obligatory organizer’s advertising**

(check Also Appendix 3 of SR)

#### **Groups T1, T2:**

- a)** 2 number plates of 67 cm (width) x 17 cm (height) on the sides.
- b)** 1 number plate of 50 cm (width) x 52 cm (height) on the roof
- c)** 2 number plates of 10 cm (width) x 10 cm (height) on left and right upper part of windscreen
- d)** 1 number plate of 42 cm (width) x 24 cm (height) on the rear side

#### **Groups T3, T4:**

- a)** 2 plates of 67cm (width) x 17cm (height) on the sides
- b)** 1 plate of 50cm (width) x 52cm (height) on the roof
- c)** 2 number plates of 10 cm (width) x 10 cm (height) on left and right upper part of windscreen
- d)** 1 number plate of 42 cm (width) x 24 cm (height) on the rear side

The text and logos of Organizer’s obligatory advertising is clearly shown on Appendix 3 of present SR.

### **Art. 6.2 Optional organizers’ advertising**

#### **Groups T1, T2:**

- f)** 2 advertising panels of 67 cm (width) x 17 cm (height) exactly under each plate number
- e)** 1 windscreen band 10 cm (height) x 110 cm (long)

#### **Groups T3, T4:**

- f)** 2 advertising panels of 67 cm (width) x 17 cm (height) exactly under each plate number
- e)** 1 windscreen band 10 cm (height) x 110 cm (long)

All plates shall be placed as one uncut piece on vehicle’s position indicated on Appendix 3 of present SR, Cut is permitted in T3, T4, vehicles only due to lack of such substantial space in the cars’ surface.



## Άρθρο 7 Ελαστικά

### Άρθρο 7.1 Ελαστικά που μπορούν να χρησιμοποιηθούν κατά τη διάρκεια του αγώνα

Βλέπε άρθρο 10 FIA CCRSR και άρθρο 10 του Παραρτήματος V2 FIA CCRSR.

Ο αριθμός ελαστικών που επιτρέπεται για οδηγούς προτεραιότητας FIA T1 είναι **12**

### Άρθρο 7.2 Εθνικές διατάξεις και απαιτήσεις

Απαγορεύονται ελαστικά με πέλμα τύπου V

## Άρθρο 8 Καύσιμα

Όλοι οι τύποι καυσίμων πρέπει να είναι σύμφωνοι με το Παράρτημα J άρθρο 252.9 (άρθρο 58 FIA CCRSR). Απαγορεύεται οποιαδήποτε διαδικασία ανεφοδιασμού εντός του Service Park. Υπενθυμίζεται ότι όλα τα οχήματα T3, T4 πρέπει να έχουν βαλβίδες ασφαλείας (Άρθρο 58.2.1 CCRSR).

Σε περίπτωση που πρέπει να αδειάσει το ρεζερβουάρ ενός οχήματος για επισκευές, τότε ο διαγωνιζόμενος θα πρέπει να ενημερώσει τον Οργανωτή και τον T.E. της FIA, πριν από την έναρξη οποιασδήποτε τέτοιας εργασίας και σύμφωνα με το Άρθρο 51 CCRSR.

### Άρθρο 8.1 Τεχνικές απαιτήσεις

Βλέπε άρθρο 57.2 FIA CCRSR

## Άρθρο 9 Διοικητικός Έλεγχος

### Άρθρο 9.1 Έγγραφα προς επίδειξη:

Για να κρατηθεί ο απαιτούμενος χρόνος μειωμένος για το Διοικητικό έλεγχο, επιβεβαιώστε να φέρετε και να επιδείξετε τα ακόλουθα έγγραφα:

- Φόρμα Συμμετοχής υπογεγραμμένη με πρωτότυπες υπογραφές,
- Φόρμα Εξοπλισμού ασφαλείας υπογεγραμμένη με πρωτότυπες υπογραφές
- Άδεια Οδήγησης σε ισχύ, οδηγού και συνοδηγού, και φωτοτυπία αυτών,
- Άδεια συμμετέχοντα (ομάδας), εφόσον υπάρχει, και φωτοτυπία αυτής,
- Αγωνιστική Άδεια ή Δελτίο Αθλητή ΟΜΑΕ για οδηγό και συνοδηγό,
- Φωτοτυπία Διαβατηρίου ή Αστυνομικής Ταυτότητας,
- Starting permission που εκδίδεται από την οικεία Ομοσπονδία ή Αθλητική Αρχή (για αλλοδαπές συμμετοχές)
- Άδεια κυκλοφορίας αγωνιστικού οχήματος
- Ασφαλιστήριο συμβόλαιο οχήματος σε ισχύ και Πράσινη κάρτα ασφάλισης (για αλλοδαπά οχήματα)
- Φόρμα με λίστα μελών Ομάδας
- Φόρμα δήλωσης βίντεο κάμερας εντός οχήματος (αν υπάρχει).

### Άρθρο 9.2 Πρόγραμμα

Βλέπε πρόγραμμα, άρθρο 3 του ΣΚ

Λεπτομερές πρόγραμμα θα εκδοθεί με bulletin μετά το κλείσιμο των Συμμετοχών.

- Ένας ΣΕΧ (V1) θα τοποθετηθεί πριν το Διοικητικό έλεγχο. Κάθε καθυστέρηση σε αυτό το ΣΕΧ θα επιφέρει τα ακόλουθα πρόστιμα:

Από 1 έως 15 λεπτά	100,00€
Από 16 έως 30 λεπτά	200,00€
Περισσότερα από 31 λεπτά	Έως αποκλεισμό

## Art.7 Tyres

### Art. 7.1 Regulations regarding tyres which may be used during the event

See Art. 10 of the FIA CCRSR and Art. 10 of Appendix V2 of the FIA CCRSR  
The number of tires to be used by FIA T1 Priority drivers is **12**

### Art. 7.2 National laws or special requirements

Tires with V pattern are not allowed.

## Art.8 Fuels

All types of fuel must follow Appendix J Art. 252.9. (Art. 56 of the FIA CCRSR).

Any refueling activity is prohibited in the Service Park. It is reminded that all T3 and T4 group vehicles must be fitted with refuel couplings (CCRSR Art. 56.2.1)

In case that a vehicle must empty its fuel tank for repair then the competitor must inform the Organizer, in addition to the FIA Technical Delegate, prior of the start of any such work and in compliance with Art.51 of CCRSR.

### Art. 8.1 Technical Requirements

See Art. 57.2 of the FIA CCRSR

## Art. 9 Administrative check

### Art. 9.1 Documents to be presented:

To keep the time required for the administrative checks to the necessary minimum, make sure to bring and present the following documents:

- Competitors' licence
- Driver's and co-driver's competition licences (if one of the drivers should be the competitor, he must hold also a competitors' licence)
- Driver's and co-drivers' ID cards/passports
- Driver's and co-drivers' valid driving licences valid for the vehicle entered.
- ASN authorisation for foreign competitors
- Completion of all details on the entry form
- Car registration papers
- Car Insurance Policy and Green Card
- Competitors Safety Equipment Form
- Teams' member List
- On Board Camera Declaration Form (if existing)

### Art. 9.2 Timetable

See program (SR Art. 3)

A detailed program will be issued with bulletin after the date of Entries closure.

- A time control (V1) will be installed immediately before administrative checks. Any delay at this time control will result the following fines:

From 1 to 15 minutes	100,00€
From 16 to 30 minutes	200,00€
More than 31 minutes	Start may be denied

## Άρθρο 10 Τεχνικός Έλεγχος και σφραγίσεις

Βλέπε Άρθρο 23 και άρθρο 24 FIA CCRSR

### Άρθρο 10.1 Τεχνικός Έλεγχος, Τόπος, Ωράριο

Τα οχήματα μπορούν να παρουσιαστούν στο Τεχνικό Έλεγχο από ένα εκπρόσωπο της Ομάδας. Βλέπε πρόγραμμα (άρθρο 3 ΣΚ). Η τοποθεσία του Τεχνικού Ελέγχου είναι εντός του Service Park.

#### Άρθρο 10.1.1 Υποχρεωτικά Έγγραφα

- FIA πλήρες Δελτίο Homologation (αν εφαρμόζεται)
- FIA Δελτίο Τεχνικής Ταυτότητας
- SOS / OK πινακίδα (DIN A3 διάσταση)

Η τοποθέτηση και λειτουργία του GPS Tracking και "Car-to-Car Alarm" θα ελεγχθούν στο Τεχνικό Έλεγχο. Η σωστή τοποθέτηση είναι ευθύνη του αγωνιζόμενου ο οποίος οφείλει να ακολουθήσει τις οδηγίες τοποθέτησης και λειτουργίας όπως αναφέρονται στο Παράρτημα 5 του παρόντος ΣΚ.

Το FIA πλήρες Δελτίο Homologation και το FIA Δελτίο Τεχνικής Ταυτότητας και τα λοιπά αναγκαία έγγραφα πρέπει να είναι διαθέσιμα κατά τη διάρκεια του Τελικού Τεχνικού Ελέγχου.

#### Άρθρο 10.1.2 Πρόγραμμα

Βλέπε πρόγραμμα (ΣΚ άρθρο 3)

Ακριβές πρόγραμμα θα ανακοινωθεί με bulletin αμέσως μετά τη λήξη των συμμετοχών.

- Ένα ΣΕΧ (V2) θα τοποθετηθεί ακριβώς πριν το χώρο του Τεχνικού Ελέγχου. Κάθε καθυστέρηση προσέλευσης σε αυτό το ΣΕΧ θα επιφέρει τα ακόλουθα πρόστιμα:

Από 1 έως 15 λεπτά	100,00€
Από 16 έως 30 λεπτά	200,00€
Περισσότερα από 31 λεπτά	Έως αποκλεισμό

### Άρθρο 10.2 Λασπωτήρες Τροχών

Οι λασπωτήρες είναι υποχρεωτικοί και πρέπει να είναι πάντα στη θέση τους και αποτελεσματικοί και στους 4 τροχούς.

### Άρθρο 10.3 Εξοπλισμός Ασφαλείας Πληρώματος

Όλος ο εξοπλισμός συμπεριλαμβανομένων του ρουχισμού, κράνη και συστήματα FHR (Front Head Restraint), π.χ. HANS, πρέπει να παρουσιαστούν στο Τεχνικό έλεγχο και θα ελεγχθούν για συμμόρφωση με το Παράρτημα L, Κεφάλαιο III.

Τα οχήματα πρέπει να είναι εφοδιασμένα με το Ιατρικό kit σύμφωνα με το Παράρτημα IV-1 FIA Technical List n°83 και το kit επιβίωσης σύμφωνα με το Παράρτημα IV-2.1 FIA CCRSR και το Είδος Ασφαλείας του αγώνα (άρθρο 1.5 ΣΚ).

### Άρθρο 10.4 Τοποθέτηση Σύστημα Ασφαλείας Tracking και Πλοήγησης

#### Άρθρο 10.4.1 Σύστημα Ασφαλείας Tracking (FIA CCRSR άρθρο 12.1)

Όλα τα οχήματα πρέπει να έχουν τοποθετημένα **μόνο** το σύστημα ασφαλείας Tracking που παρέχεται από τον Οργανωτή. Οι οδηγίες για τη χρήση του συστήματος tracking είναι στο Παράρτημα 5 του παρόντος ΣΚ. Η παραλαβή των συσκευών θα γίνει κατά τη διάρκεια του Διοικητικού Ελέγχου καθώς και η πληρωμή της επιστρεπτέας εγγύησης (άρθρο 4.4 Παράβολα και Πακέτα).

**Άρθρο 10.4.1.1** Η τοποθέτηση των συστημάτων Tracking και "Car-to-Car Alarm" θα γίνει με ευθύνη των Ομάδων.

## Art. 10 Scrutineering, Sealing and Marking

See Article 23 and Article 24 of the FIA CCRSR.

### Art. 10.1 Scrutineering, venue, and time

Cars may be presented at scrutineering by a representative of the team. See program (SR Art. 3). Scrutineering location is in Service Park.

#### Art. 10.1.1 Scrutineering, mandatory documents

- Cars' complete original FIA Homologation Document (if applicable)
- FIA Technical Passport
- SOS / OK board (DIN A3 format)

The installation and operation of the tracking and "Car-to-Car Alarm" systems will be checked at scrutineering. The appropriate installation is responsibility of the competitor who must follow the fitting and operation manual instructions referred in Appendix 5 of present SR.

The complete original FIA homologation form/FIA Technical Passport and all other necessary certifications/documents must be available for final checks.

#### Art. 10.1.2 Timetable for scrutineering

See program (SR Art. 3)

A detailed program will be issued with bulletin after the date of Entries closure.

- A time control (V2) will be installed immediately before scrutineering area. Any delay at this time control will result the following fines:

From 1 to 15 minutes	100,00€
From 16 to 30 minutes	200,00€
More than 31 minutes	Start may be denied

### Art. 10.2 Mud flaps

Mud flaps are obligatory and must always be in place and efficient in all 4 wheels.

### Art. 10.3 Drivers' safety equipment

All items of clothing including helmets and FHR (Front Head Restraint) intended to be used, e.g. HANS devices, must be presented for scrutineering. They shall be checked for compliance with Appendix L, Chapter III.

The cars must be equipped with the medical kit according to FIA CCRSR Appendix IV-1 and FIA Technical List n°83 and the survival kit according to FIA CCRSR Appendix IV-2.1 and the defined Safety Type (see SR Art. 1.5).

### Art. 10.4 Installation of the Safety Tracking System and Navigation System

#### Art. 10.4.1 Safety Tracking System (FIA CCRSR Art. 12.1)

All vehicles must **only** be fitted with the Safety Tracking System(s) provided by the Organizer. The instruction for the use of the Tracking System is in the Appendix 5 of these Supplementary Regulations. Delivery of systems' hardware to Teams will be done during Administrative Checks as also the payment of refundable deposit (see Art.4.4 Entry fees - entry fee packages).

**Art.10.4.1.1** The installation of Safety Tracking system and "Car-to-Car Alarm System" will be made by Team's personnel and responsibility.

Αγωνιζόμενος με όχημα του οποίου όλα τα ανωτέρω συστήματα δεν είναι σε λειτουργία δεν θα του επιτραπεί να εκκινήσει τον αγώνα ή το Σκέλος ή Ειδική Διαδρομή. Απουσία οποιασδήποτε συσκευής με ευθύνη του αγωνιζόμενου θα επιφέρει ποινή από 100 Euro έως απαγόρευση εκκίνησης του αγώνα ή Σκέλους ή Ειδικής Διαδρομής.

**Άρθρο 10.4.1.2** Ο Αλυτάρχης του Αγώνα θα χρησιμοποιεί το σύστημα “GPS Tracking” και “Car-to-Car Alarm” και τις καταγραφές τους για να εξακριβώνει και παρατυπίες και ειδικά εσκεμμένη μείωση της απόστασης που διανύει ένα διαγωνιζόμενο όχημα ή παρεμπόδιση προσπέρασης ιδιαίτερα αν το προπορευόμενο όχημα διευκολύνει ή όχι τη διαδικασία προσπέρασης. Τέτοιου είδους ενέργειες θα γνωστοποιούνται στους Αγωνοδίκες για την επιβολή ποινών. Ο Αλυτάρχης του Αγώνα θα χρησιμοποιεί το σύστημα “GPS Tracking” και τις καταγραφές του για να επιβεβαιώνει πιθανές παραβιάσεις των ορίων ταχύτητας που τυχόν αναγράφονται στο roadbook και αν αυτό συμβεί να επιβάλλει τις ανάλογες ποινές ή να τις αναφέρει στους Αγωνοδίκες για επιβολή περαιτέρω ποινών.

**Άρθρο 10.4.1.2.1** Αγωνιζόμενος που ειδοποιείται από άλλο αγωνιζόμενο για προσπέραση, μέσω του car-to-car system, πρέπει να κάνει στην άκρη και να επιτρέψει να προσπεραστούν. Αγωνιζόμενος που λαμβάνει 3 ειδοποιήσεις για προσπέραση προερχόμενη από τον ίδιο άλλο αγωνιζόμενο, σε διάστημα λιγότερο ή ίσο με 1 λεπτό, πρέπει στα επόμενα 15” από τη 3<sup>η</sup> ειδοποίηση να κάνει ότι μπορεί για να επιτρέψει στον άλλο αγωνιζόμενο να προσπεράσει (αν το επιτρέπει ο δρόμος). Προπορευόμενος αγωνιζόμενος που δεν επιτρέπει τη προσπέραση στα επόμενα 15” από τη 3<sup>η</sup> ειδοποίηση, θα λαμβάνει ποινές σύμφωνα με το FIA CCRSR

**Άρθρο 10.4.1.3** Κάθε προσπάθεια επέμβασης, διάρρηξης ή παρεμβολής του πομπού “GPS Tracking” και “Car-to-Car Alarm” που είναι τοποθετημένο σε διαγωνιζόμενο όχημα θα διαβιβάζεται στους Αγωνοδίκες ώστε να καθορίσουν ποινή που μπορεί να φθάσει από 100 Ευρώ χρηματική ποινή έως και τον αποκλεισμό από τον αγώνα.

#### **Άρθρο 10.4.2 Σύστημα Πλοήγησης NAV-GPS FIA CCRSR**

##### **Άρθρο 12.2**

Δεν εφαρμόζεται στο 10<sup>ο</sup> RALLY GREECE OFFROAD

#### **Άρθρο 10.4.3 Σύνδεση των Συστημάτων (FIA CCRSR άρθρο 12.3)**

Οι προδιαγραφές για την ηλεκτρική σύνδεση των συστημάτων αναγράφεται στο Παράρτημα VI FIA CCRSR και στο Παράρτημα 5 του παρόντα ΣΚ. Είναι στην ευθύνη του αγωνιζόμενου να διασφαλίσει ότι τα συστήματα ασφαλείας είναι συνέχεια λειτουργικά σε όλη τη διάρκεια του αγώνα.

#### **Άρθρο 10.4.4 GPS Καταγραφέας Δεδομένων**

Οχήματα που θα επιλεγθούν από την FIA μετά τη δημοσίευση της λίστας συμμετοχών, μπορεί να εφοδιαστούν με ένα καταγραφέα δεδομένων GPS για τη παρακολούθηση των επιδόσεων κατά τη διάρκεια του αγώνα.

#### **Άρθρο 10.4.5 FIA Βίντεο κάμερα εντός οχήματος (OBSC)**

Οχήματα που θα επιλεγθούν από την FIA μπορεί να εφοδιαστούν με βίντεο κάμερα για τη παρακολούθηση της δραστηριότητας εντός του οχήματος κατά τη διάρκεια του αγώνα.

#### **Άρθρο 10.5 Βίντεο κάμερα εντός οχήματος**

Αγωνιζόμενος με βίντεο κάμερα εντός του οχήματος πρέπει:

- Να συμπληρώσει τη φόρμα δήλωσης που βρίσκεται στο [www.rallygreeceoffroad.gr](http://www.rallygreeceoffroad.gr) και να την αποστείλει έγκαιρα στο [info@rallygreeceoffroad.gr](mailto:info@rallygreeceoffroad.gr)
- Να δηλώσει τον αριθμό και υποδείξει τη θέση καμερών
- Να προσκομίζει όλο το βιντεοσκοπημένο υλικό στο τέλος κάθε Σκέλους
- Να πληρώσει πρόστιμο 300 EURO σε περίπτωση που δεν σεβαστεί τους ανωτέρω κανονισμούς.

Ο εξοπλισμός της κάμερας (ων) πρέπει να είναι τοποθετημένος στο όχημα, να παρουσιαστεί και να εγκριθεί κατά το Τεχνικό Έλεγχο και πριν

Competitor with a car without all units to be in working status will NOT be authorized to start the race or a Stage or a Selective Stage. Absence of any unit by competitor’s fault will be sanctioned from 100 Euro fine up to refuse to start the race or a Stage or a Special Stage.

**Art.10.4.1.2** The Clerk of the Course will use the competitor’s track monitored and recorded by the Safety Tracking system and “Car-to-Car Alarm” to check for eventual deviations and especially short cuts. At the same moment, Clerk of the Course will monitor overtakes that may occur within a Special Stage and in particular if the leading vehicle facilitated or not the overtake process after it was warned by the followed vehicle via “Car-to-Car Alarm” system. Infringements regarding deviations, short cuts and overtakes will be reported to the Stewards who may apply sanctions. The Clerk of the Course will use the competitor’s track monitored and recorded by the Safety tracking system in order to verify potential infringements of Speed Limits that may be indicated in Roadbook and if so to apply relevant penalties or reported to the Stewards who may apply further sanctions.

**Art. 10.4.1.2.1** Any competitor warned by another competitor for overtake, with car-to-car signal, must pull over and allow themselves to be overtaken. Competitors who have received 3 requests to overtake coming from the one and same competitor, in a lapse of time less than or equal to 1 minute, must in the 15s following the third request, do everything possible to allow the competitor making the request to overtake (if the terrain so allows). The competitor who leads and has not, in the 15s following the third request to overtake, let the competitor who has made the request pass, will receive penalties according to FIA CCRSR

**Art.10.4.1.3** Any attempt to tamper with, to manipulate or to interfere with the tracking device fitted to the competing car or any device that force the Organizer’s system to fail to record a trace due to external interference, will be reported to the Stewards who may impose a penalty from 100 Euro fine and up to exclusion from the race.

#### **Art. 10.4.2 Navigation System NAV-GPS FIA CCRSR**

##### **Art. 12.2**

Not applied in 10<sup>th</sup> RALLY GREECE OFFROAD

#### **Art. 10.4.3 Connection of the Systems (FIA CCRSR Art. 12.3)**

The specifications for the standard power connector are laid down in the FIA CCRSR Appendix VI and in Appendix 5 of present SR.

It is the competitor’s responsibility to ensure that the Safety Tracking System(s) always remain permanently connected and switched on throughout the duration of the competition.

#### **Art. 10.4.4 GPS Data Logger**

Vehicles selected by the FIA after the publication of the entry list may be equipped with a GPS Data Logger to monitor their performances during the event.

#### **Art. 10.4.5 FIA On-Board Surveillance Camera (FIA OBSC)**

Vehicles selected by the FIA may be equipped with an FIA OBSC to monitor all activities inside the vehicle during the event.

#### **Art. 10.5 On-Board Cameras**

Each Competitor with on-board camera must:

- Fill in the declaration form found in [www.rallygreeceoffroad.gr](http://www.rallygreeceoffroad.gr) and send it promptly to [info@rallygreeceoffroad.gr](mailto:info@rallygreeceoffroad.gr) and not later than the date of Entries closure (see program Art.3 present SR)
  - Indicate number and position of all the on-boards camera
  - Provide all recordings to organizers at the end of each Stage
  - Pay a penalty of 300 EURO in case of non-respect of the above rules.
- On-board camera(s) equipment **must** be fixed in vehicle, presented and approved at scrutineering before the start of the competition and at each time a modification is made during the competition the scrutineers must be notified and must comply with FIA CCRSR.

την έναρξη του αγώνα και κάθε φορά που γίνεται τροποποίηση του να ενημερώνει τους Τ.Ε. και να συμμορφώνεται με το FIA CCRSR. Οι κάμερες θα αναγνωρίζονται από τον Οργανωτή κατά το Διοικητικό έλεγχο με ένα αυτοκόλλητο το οποίο πρέπει να είναι τοποθετημένο κατά τη διάρκεια του Τεχνικού ελέγχου.

## Άρθρο 10.6 Ηλεκτρονικός Εξοπλισμός

Κάθε ασύρματος πομποδέκτης ή ηλεκτρονικός τρόπος επικοινωνίας ή κάθε άλλη συσκευή που δεν επιτρέπεται από το FIA CCRSR κανονισμούς, απαγορεύεται εντός των οχημάτων.

## Άρθρο 10.7 Ειδικές Εθνικές Διατάξεις

Η χρήση ασύρματων πομποδεκτών από τις Ομάδες ή άλλου που συνδέεται άμεσα ή έμμεσα με τον αγώνα, εκτός των Οργανωτών, **απαγορεύεται** σε όλη τη διάρκεια του αγώνα. Σε περίπτωση που αγωνιζόμενος ή Ομάδα ή άτομο που συνδέεται άμεσα ή έμμεσα με αγωνιζόμενο ή Ομάδα, βρεθεί να χρησιμοποιεί οποιοδήποτε μέσο ραδιο-επικοινωνίας θα επιφέρει τα ακόλουθα πρόστιμα-ποινές:

1η Παράβαση	300,00 €
2 <sup>η</sup> Παράβαση	600,00 €
3 <sup>η</sup> Παράβαση	Έως αποκλεισμό

## Άρθρο 11 άλλες διαδικασίες και κανονισμοί

### Άρθρο 11.1 Ενημέρωση Πληρωμάτων

Βλέπε πρόγραμμα (ΣΚ άρθρο 3)

Σε κάθε ενημέρωση πληρωμάτων κατά τη διάρκεια του αγώνα, η παρουσία ενός τουλάχιστον μέλους του πληρώματος είναι υποχρεωτική. Σε περίπτωση απουσίας θα επιβάλλεται πρόστιμο 100EUR.

### Art.11.2 Pre-Start Περιοχή

Δεν θα οργανωθεί Pre-Start περιοχή. Οι αγωνιζόμενοι πρέπει να παρουσιαστούν μαζί με τα οχήματα τους στο 1<sup>ο</sup> ΣΕΧ του αγώνα (TC P0, βλέπε Παράρτημα 1 – Itinerary) σύμφωνα με τη Σειρά Εκκίνησης και την αντίστοιχη ώρα που θα ανακοινωθεί μέσω του DNB με bulletin.

### Άρθρο 11.3 Πανηγυρική Εκκίνηση και σειρά

Οι αγωνιζόμενοι μαζί με τα οχήματα τους, μετά την ολοκλήρωση της κατατακτήριας Ειδικής Διαδρομής, θα κατευθυνθούν με το roadbook σε καθορισμένο χώρο Park Ferme' το οποίο θα βρίσκεται πριν το χώρο της Πανηγυρικής Εκκίνησης. Η πανηγυρική εκκίνηση θα γίνει την ώρα που αναγράφεται στο πρόγραμμα (ΣΚ άρθρο 3). Οι αγωνιζόμενοι πρέπει να φορούν τον αγωνιστικό τους εξοπλισμό.

### Άρθρο 11.3.1 Κατατακτήρια Ειδική Διαδρομή

Βλέπε Πρόγραμμα (άρθρο 3 ΣΚ)

Η Κατατακτήρια Ε.Δ. θα διεξαχθεί σύμφωνα με τα Άρθρα 33 και 34.3.3 του CCRSR. Η Κατατακτήρια διαδρομή θα διεξαχθεί ως Ε.Δ. και θα καθορίσει τη σειρά εκκίνησης για τη 2<sup>η</sup> Ε.Δ. Οι αγωνιζόμενοι πρέπει υποχρεωτικά να λάβουν μέρος. Σύμφωνα με το άρθρο 33.5 FIA CCRSR, οι δέκα πρώτοι της Κατατακτήριας Ε.Δ. πρέπει να παρουσιαστούν σε ώρα και τόπο που υποδεικνύεται στο Πρόγραμμα (άρθρο 3 ΣΚ) ώστε να επιλέξουν τη σειρά εκκίνησης για τη 2<sup>η</sup> Ε.Δ. Δεν επιτρέπεται η αναγνώριση της διαδρομής.

### Άρθρο 11.4 διαδικασίες ηλεκτρονικής εκκίνησης σε Ε.Δ.

Σε κάθε εκκίνηση Ε.Δ. θα υπάρχει ηλεκτρονικό ρολόι εκκίνησης. Το φωτοκύτταρο θα τοποθετηθεί 100εκ. μπροστά από τη γραμμή εκκίνησης. Το ρολόι θα τοποθετηθεί έτσι ώστε να είναι ορατό στο πλήρωμα όταν αυτό είναι μέσα στο όχημα και το όχημα είναι στη γραμμή εκκίνησης. Το όχημα με το πλήρωμα εντός θα τοποθετηθεί στη γραμμή εκκίνησης από το Κριτή. Το ηλεκτρονικό ρολόι θα αρχίσει να

During Administrative checks, any on-board camera will be identified by Organizers by an adhesive decal and must be mounted in the vehicle at the time of scrutineering.

## Art. 10.6 Electronic Equipment

Any radio or electronic means of communication, or any other device not expressly permitted in FIA CCRSR regulations is forbidden on board the vehicles.

## Art. 10.7 Special national requirements

The use of Radio communication by Teams and any other involved in the race, apart Organizers, **is not permitted** throughout the entire period of the race. In case a competitor, Team or person associated directly or indirectly with a competitor or Team is found using any mean of Radio communication device then will result the following fines:

1 <sup>st</sup> infringement	300,00 €
2 <sup>nd</sup> infringement	600,00 €
3 <sup>rd</sup> infringement	Up to disqualification from the race

## Art.11 Other Procedures and Regulations

### Art. 11.1 Drivers' Briefing(s)

See program (SR Art. 3)

At the first briefing of the event, the participation of at least one crew member is compulsory. In case of absence a 100EUR fine will be sanctioned.

### Art. 11.2 Pre-Start Area

There will be no pre-starting area organized. Competitors have to present themselves, along with their competition vehicles, to the first Time Control of the race (TC 0, see Appendix 1 of Itinerary) according to the Starting List and relevant time that will be communicated via DNB with Bulletin.

### Art. 11.3 Ceremonial start procedures and order

Each Competitor along with competition vehicle, after the completion of Prologue Stage will be directed by the Roadbook to a designated area of Park Ferme' that will be held prior of the Ceremonial Start. The Ceremonial Start will take place according to time schedule indicated in program (SR Art. 3). Competitors must wear their competition gear.

### Art. 11.3.1 Prologue Stage

See Program (Art.3 SR)

Prologue Stage will be run according to Art.33 and 34.3.3 of CCRSR. Prologue Stage will be run in the form of a Selective Section and will determine the Starting Order of the [Stage 1/Section 2](#) and competitors must take part in it. In accordance with article 33.5 of 2023 FIA CCRSR, the first ten competitors of the Prologue Stage must present themselves to the location and time indicated in Program (Art. 3 SR) so to select their starting position for SS 1. **Prologue reconnaissance is NOT allowed.**

### Art. 11.4 Electronic start procedure at Selective Sections

At each Start, there will be electronic clock starting device. The photocell will be placed about 50 cm beyond the start line. The display will be placed so to be well visible to a crew sitting in a vehicle on the starting line. The vehicle with the crew is placed at the start line by the Marshal. The electronic clock will start blinking and sound on the last 10 seconds. At the same time, the authorized Marshal continuously counts down from the moment that 30 second remains for the start. Marshal counts with

αναβοσβήνει και να ηχεί τα τελευταία 10 δευτερόλεπτα. Ταυτόχρονα ο Κριτής μετρά αντίστροφα με φωνή και σήμα των δακτύλων από τα 30 δευτερόλεπτα και μετά ως εξής: 30, 15, 10, 5, 4, 3, 2, 1 και GO. Εντός 20 δευτερολέπτων από το "GO" το πλήρωμα πρέπει να εκκινήσει.

#### Άρθρο 11.4.1 Μέγιστη Ταχύτητα κατά τον Αγώνα (άρθρο 27.3 CCRSR)

Η μέγιστη ταχύτητα στις Ειδικές Διαδρομές για τις κατηγορίες είναι:

GROUP	Μέγιστη Ταχύτητα
T1	170χλμ/ω
T2	170χλμ/ω
T3	135χλμ/ω
T4	125 χλμ/ω

Το πλήρωμα είναι υπεύθυνο να σέβεται αυτά τα όρια, με απόκλιση 3χλμ/ω. Η απόκλιση εφαρμόζεται μόνο στους πρώτους 2 παλμούς σήματος υπέρβασης ταχύτητας εντός 10 λεπτών. Κάθε υπέρβαση της μέγιστης ταχύτητας κατά τη διάρκεια του αγώνα θα επιφέρει ποινές σύμφωνα με το Παράρτημα I του CCRSR.

#### Άρθρο 11.4.1.1 Διαδικασία σε περίπτωση Ατυχήματος

Οι αγωνιζόμενοι υποχρεούνται να σταματήσουν στο τόπο ατυχήματος και να προβούν σε ενδεδειγμένες ενέργειες έως την άφιξη των υπευθύνων της Οργάνωσης. Κάθε αγωνιζόμενος που αντιλαμβάνεται ένα ατύχημα πρέπει:

- Να σταματήσει στο τόπο του ατυχήματος σταθμεύοντας το όχημα του σε ασφαλή θέση,
- Να επιβεβαιώσει ότι το ατύχημα έχει σωματικές βλάβες (έστω και μικρές) και να ενεργοποιήσει το **SOS** κουμπί στο σύστημα GPS,
- Σε περίπτωση σωματικών βλαβών, τα δύο μέλη του πληρώματος εξέρχονται του οχήματος. Ένα μέλος περπατά στο πλάι του δρόμου και σε απόσταση τουλάχιστον 50 μέτρων και επιδεικνύει στα διερχόμενα οχήματα τη **πινακίδα SOS**. Το άλλο μέλος βοηθά τον τραυματία,
- Να ενεργοποιήσει το κουμπί **OK** (στη περίπτωση υλικών ζημιών),
- Να επικοινωνήσει με τη διεύθυνση του αγώνα μέσω κινητού τηλεφώνου, αν χρειάζεται,
- Να αναμείνει την άφιξη των υπευθύνων της Οργάνωσης ή άλλου αγωνιζόμενου,
- Να πατήσει το κουμπί **OK** στο σύστημα GPS για να ειδοποιήσει ότι επανεκκινεί.

Τα επόμενα δύο διερχόμενα πληρώματα στο τόπο του ατυχήματος με σωματικές βλάβες **πρέπει** να σταματήσουν. Αυτοί τα 2 πληρώματα (μαζί με το 1<sup>ο</sup> πλήρωμα που σταμάτησε) μπορούν να ζητήσουν την αφαίρεση του χρόνου στάσης από τον Αλυτάρχη ο οποίος θα προωθήσει το αίτημα στους Αγωνοδίκες. Η αφαίρεση χρόνου θα υπολογισθεί με το χρόνο μεταξύ ενεργοποίησης των δύο συναγερμών ( κόκκινο και πράσινο κουμπί) καθώς και από τη καταγραφή του GPS.

#### Άρθρο 11.4.1.2 Μέγιστος Χρόνος Καθυστερήσης σε Απλές Διαδρομές

Ο μέγιστος χρόνος καθυστέρησης για όλες τις Απλές Διαδρομές εντός ενός Σκέλους είναι:

1<sup>ο</sup> Σκέλος: 30 λεπτά

2<sup>ο</sup> Σκέλος: 30 λεπτά

Μετά από αυτά, ο αγωνιζόμενος τίθεται εκτός αγώνα.

#### Άρθρο 11.4.1.3 Επανεκκίνηση (Re-Start) μετά από εγκατάλειψη.

Κάθε διαγωνιζόμενος που δεν ολοκλήρωσε ένα Σκέλος θα λογίζεται ότι επανεκκινεί στο επόμενο Σκέλος, εκτός και αν δηλώσει διαφορετικά γραπτώς στον Αλυτάρχη του Αγώνα. Έτσι θα λογίζονται διαγωνιζόμενοι που ολοκλήρωσαν εκτός του μέγιστου επιτρεπτού χρόνου οποιαδήποτε διαδρομή (απλή ή ειδική) ή δεν παρουσιάστηκαν σε οποιοδήποτε ΣΕΧ. Δεν θα λογίζονται ότι επανεκκινούν διαγωνιζόμενοι που το όχημα τους

voice and with signal by the figures of his hand in the sequence: 30, 15, 10, 5, 4, 3, 2, 1 and Go. Within 20 seconds from the "GO" time, a crew must start.

#### Art. 11.4.1 Maximum Speed during the event (Art 27.3 CCRSR)

The maximum speed in Selective Sections for the groups is as follows:

GROUP	Maximum Speed
T1	170kph
T2	170kph
T3	135kph
T4	125 kph

It is the crew's responsibility to abide by these limits, with a tolerance of 3 kph. The tolerance is applied only for the first two pulse signals with excessive speed within 10 minutes.

Any exceeding of the maximum speed during the event will be penalized according to Article CCRSR Appendix I.

#### Art. 11.4.1.1 Procedures in case of accident

Competitors are obliged to stop at the scene of an accident so as ensure the most appropriate course of action until the emergency services arrive.

All competitors witnessing an accident must:

- Stop in the scene of accident and park their vehicle in a safe position,
- Verify if the accident has bodily injuries (**even minor**) and activate the **SOS** button on their Safety Tracking device.
- In case of bodily injuries, both crew members exit from their vehicle. One crew member walks on the side of the road for at least 50 meters prior of the scene of accident and indicates to the coming vehicles the **SOS plate**. The second crew member assists the injured person(s).
- Activate **OK** button (in case of material damage) on their Safety Tracking device,
- Contact, if needed, Race Control using their mobile phone,
- Wait for the arrival of the emergency services or another competitor,
- Press on the green button of their Safety Tracking device to signal that they are restarting.

The next first two crews arriving at the scene of an accident with injuries **must** stop. These two competitors (along with the 1<sup>st</sup> vehicle stopped) may request for their times to credited by writing to the Clerk of the Course who will transmit the request to the Stewards. This time credit will be based on the calculation of the time between the two alerts (red and green buttons) along with the GPS date recording.

#### Art. 11.4.1.2 Road Section maximum time

Maximum Time delay for ALL Road Sections within a Stage is:

For STAGE 1 : 30 minutes

For STAGE 2 : 30 minutes

After that, competitor is considered as excluded from the race.

#### Art. 11.4.1.3 Re-Start after Retirement

Any crew which has failed to complete a Stage will be assumed to re-start the event from the start of the next Stage, unless they confirm otherwise in writing to the Clerk of the Course. This shall apply to any vehicle which has not been classified on the grounds of exceeding the time limit or has failed to report to a control, but shall not apply where the vehicle has been disqualified for breach of eligibility requirements, traffic infringements or by a justified decision of the Stewards.



αποκλείεται για λόγους νομιμότητας, για παράβαση του ΚΟΚ ή με αιτιολογημένη απόφαση των Αγωνοδικών.

#### Άρθρο 11.4.1.4 Επανεκκίνηση (Re-Start) Ποινές

Για όλα τα πληρώματα που επανεκκινούν θα τους επιβάλλεται ποινή χρόνου. Αυτή η ποινή θα είναι: Για κάθε Ειδική Διαδρομή που δεν ολοκλήρωσαν ή εκκίνησαν: Ποινή χρόνου Σκέλους.

#### Άρθρο 11.4.1.5 Επισκευές πριν την επανεκκίνηση (Re-Start)

##### Άρθρο 11.4.1.5.1 Επισκευές, Τόπος και Χρόνος

Ένα όχημα που αποτυγχάνει να τερματίσει ένα Σκέλος μπορεί να επισκευαστεί χωρίς χρονικό περιορισμό ή τόπο επισκευής. Αυτό το όχημα αφού επισκευαστεί πρέπει να εμφανιστεί στο χώρο του νυκτερινού Parc Ferme ή Ανασυγκρότησης πριν το επόμενο Σκέλος και σε κάθε περίπτωση όχι αργότερα από 1 ώρα από την προγραμματισμένη εκκίνηση του πρώτου διαγωνιζόμενου.

##### Άρθρο 11.4.1.5.2 Τεχνικός Έλεγχος Επισκευασμένου Οχήματος

Το όχημα πρέπει να διατηρήσει τα μηχανικά μέρη που έχουν σφραγισθεί κατά τον αρχικό Τεχνικό Έλεγχο. Αντικατάσταση σφραγισμένων μερών μπορεί να πραγματοποιηθεί μόνο σύμφωνα με το άρθρο 24.2 FIA CCRSR. Το επισκευασμένο όχημα οφείλει να παρουσιαστεί για Τεχνικό επανέλεγχο σε τόπο και χρόνο που θα του υποδειχθεί από τον Τεχνικό Έφορο.

#### Άρθρο 11.5 Διαδικασίες Τερματισμού

Στο τέλος του 2<sup>ου</sup> Σκέλους, όλα τα οχήματα τίθενται σε καθεστώς Park Ferme' και λήγει μετά από οδηγία των Αγωνοδικών. Η τελετή απονομής επάθλων θα γίνει σύμφωνα με το πρόγραμμα – άρθρο 3 ΣΚ.

Η τελετή απονομής επάθλων πλησίον του κέντρου του αγώνα.

Τα πληρώματα θα παρευρεθούν στο βήθρο απονομών σύμφωνα με τη τελική κατάταξη και με την ακόλουθη σειρά:

T4 – T3 – T2 – T1. Οι 3 πρώτοι νικητές κάθε κατηγορίας.

Τερματίσαντες στη Γενική Κατάταξη, 6<sup>ο</sup>, 5<sup>ο</sup>, 4<sup>ο</sup>, 3<sup>ο</sup>, 2<sup>ο</sup>, 1<sup>ο</sup>

#### Άρθρο 11.6 Επιτρεπόμενη πρόωρη άφιξη

Η πρόωρη άφιξη επιτρέπεται στους ακόλουθους ΣΕΧ:

- V1 Διοικητικός Έλεγχος
- TC-1C Σκέλος 1 – Rally Start Ceremony-Park Ferme IN
- TC-1E Σκέλος.1 - Park Ferme' IN
- TC-2H Σκέλος.1 – Service Park OUT-Park Ferme IN
- TC-3E Σκέλος.2 – Park Ferme' IN

#### Άρθρο 11.7 Επίσημη Ώρα του αγώνα

Η επίσημη ώρα του αγώνα είναι αυτή που αναγράφεται στα ηλεκτρονικά ρολόγια των ΣΕΧ Service Park OUT, δηλαδή, UTC +3h

#### Άρθρο 11.8 Διανομή Roadbook

Ο Οργανωτής θα διανείμει στους αγωνιζόμενους έγχρωμο roadbook ως εξής (βλέπε Παράρτημα 1 – Itinerary):

- Πριν το Διοικητικό Έλεγχο:  
Roadbook για ρύθμιση οδόμετρου.  
Roadbook για ανεπίσημες δοκιμές.
- Στο Διοικητικό Έλεγχο το roadbook:  
Roadbook για το Shakedown.
- Στην ενημέρωση – 1 το roadbook της κατατακτήριας Ε.Δ.
- Στην ενημέρωση – 2 για το Σκέλος 1, το roadbook του 1<sup>ου</sup> Σκέλους
- Στην ενημέρωση – 3 για το Σκέλος 2, το roadbook του 2<sup>ου</sup> Σκέλους

Ενημερώνονται οι διαγωνιζόμενοι ότι όλες οι τουλίπες σε όλα τα roadbook που διανέμονται από τον Οργανωτή, λογίζονται ως Waypoints. Οι διαγωνιζόμενοι είναι σκόπιμο να χρησιμοποιούν οδόμετρα βασισμένα σε μετρήσεις με GPS σύμφωνα με το Άρθρο 12.4 του CCRSR.

#### Art. 11.4.1.4 Re-Start Penalties

For all crews which re-start, a time penalty will be applied. This time penalty will be as follows: For each Selective Section missed: a Stage Penalty.

#### Art. 11.4.1.5 Repairs Prior to a Re-Start

##### Art. 11.4.1.5.1 Service Location and Time Allowed

Any vehicle which fails to finish a Stage in accordance with the above may be repaired at the competitor's discretion. However, the vehicle must report to the overnight regroup prior to the next Stage and in any case no later than one hour before the scheduled start of the first vehicle.

##### Art. 11.4.1.5.2 Scrutineering of Repaired Vehicle

The vehicle must retain all its parts marked or sealed at pre-event scrutineering. Replacement of parts may only be done in accordance with Art. 24.2 of FIA CCRSR. The competitor must be represented during this re-scrutineering at a time to be advised by the Technical Delegate.

#### Art. 11.5 Finish procedures

At the end of Stage 2, all cars are subject to Park Fermé Rules until the Park Fermé is opened at the Stewards instruction. The Prize giving ceremony will take place according to Race Program – Art.3 SR.

The Podium ceremony will take place at the central square of the city of Argos Orestiko.

Crews will be required to attend the podium Ceremony according to their final classification and with following order:

T4 – T3 – T2 – T1. The 3 first crews winners of each Group  
Finishers in General Classification 6<sup>th</sup>, 5<sup>th</sup>, 4<sup>th</sup>, 3<sup>rd</sup>, 2<sup>nd</sup>, 1<sup>st</sup>.

#### Art. 11.6 Permitted early check-in

Early check-in is permitted on the following Time Controls:

- V1 Administrative Checks
- TC-1C STAGE 1 – Rally Start Ceremony-Park Ferme IN
- TC-1E STAGE1 - Park Ferme IN
- TC-2H STAGE1- Service Park OUT-Parc Ferme IN
- TC-3E STAGE 2 – Park Ferme IN

#### Art. 11.7 Official time used during the event.

Official time of the race is the one indicated on electronic clocks in every TC Service Park OUT, thus, UTC +3h

#### Art. 11.8 Road books delivery

Organizer will issue the Road Book one day at a time. Organizer will deliver the colored printed Road Book to competitors as follows (See also program (SR Art. 3)

- Before Administrative Checks:  
Roadbook for tripmeter calibration.  
Roadbook for Private Test.
- In Administrative Checks:  
Roadbook of Shakedown Stage.
- Roadbook of Prologue Stage and Ceremonial Start in Competitors Briefing-1
- Roadbook of STAGE1 in Competitors Briefing-2 for STAGE1.
- Roadbook of STAGE2 in Competitors Briefing-3 for STAGE2.

Competitors are noticed that all notes in all Roadbooks of any STAGE or to any other Roadbook distributed by the Organizer, are considered as Waypoints. Competitors are advised to use a GPS-tripmeter in compliance with Art.12.4 of 2023 CCRSR



## Άρθρο 11.9 Επισκευές οχημάτων

### Άρθρο 11.9.1 Περιοχές Επισκευών

Η ταχύτητα των οχημάτων στο Service Park δεν πρέπει να ξεπερνά τα 30χλμ/ω.

Από το ΣΕΧ TC P0 και μετέπειτα, επισκευή αγωνιστικού οχήματος μπορεί να πραγματοποιείται μόνο στο Service Park.

### Άρθρο 11.9.2 Flexi Επισκευές

Δεν υπάρχουν περιοχές Flexi επισκευών κατά τη διάρκεια του αγώνα.

### Άρθρο 11.9.3 Επισκευές εντός Ειδικής Διαδρομής

Επισκευή και βοήθεια επιτρέπονται μόνο από πληρώματα που τα οχήματα τους συμμετέχουν και είναι εντός του αγώνα FIA. Επιτρέπεται η επισκευή, βοήθεια και έλξη από Κριτές ή/και όχημα Οργάνωσης.

### Άρθρο 11.9.4 Καύσιμα και Ζώνες ανεφοδιασμού

Βλέπε άρθρο 54 και 56 του FIA CCRSR και άρθρο 252.9 Παραρτήματος J. Οι ομάδες είναι υπεύθυνες για τον ανεφοδιασμό.

Ανεφοδιασμός πριν την αρχή της Ε.Δ. μπορεί να γίνει σε πρατήρια καυσίμων ή/και Ζώνη Ανεφοδιασμού (RZ) που επισημαίνονται στις Απλές Διαδρομές στο Roadbook.

Ζώνη Ανεφοδιασμού (RZ) θα υπάρχει μετά το τέλος κάθε Ε.Δ. στην οποία οι Ομάδες μπορούν να ανεφοδιάζουν με καύσιμα και τηρώντας τους κανόνες ασφαλείας που ζητούνται από τα ανωτέρω άρθρα. Το roadbook και το ωράριο του αγώνα θα υποδεικνύουν τα πρατήρια καυσίμων που επιτρέπεται ο ανεφοδιασμός.

Ο Οργανωτής θα παρέχει σε κάθε Ζώνη Ανεφοδιασμού ή ένα πυροσβεστικό όχημα ή/και κατασβεστικό εξοπλισμό ή/και ενδεδειγμένα μέτρα ασφαλείας.

### Άρθρο 11.9.5 Ζώνη Ελαστικών

Δεν εφαρμόζεται στον αγώνα

### Άρθρο 11.9.6 Δάπεδα προστασίας εδάφους

Βλέπε άρθρο 50.2.2. της FIA 2023 CCRSR

## Άρθρο 11.10 Shakedown

Μία Ε.Δ. Shakedown θα είναι διαθέσιμη κατά τη διάρκεια του αγώνα. Η Ε.Δ. shakedown θα διεξαχθεί σαν να μία κανονική Ε.Δ. και θα περιλαμβάνει όλα τα μέτρα ασφαλείας.

Δεν απαιτείται επιπλέον παράβολο για τη συμμετοχή ενός διαγωνιζόμενου. Η συμμετοχή είναι προαιρετική. Οι διαγωνιζόμενοι που επιθυμούν να συμμετάσχουν στην Ε.Δ. shakedown πρέπει να το δηλώσουν στη Φόρμα Συμμετοχής σημειώνοντας "YES" στο ανάλογο πεδίο. Αν αυτό το πεδίο παραμείνει κενό τότε οι Οργανωτές θα θεωρήσουν ότι ο διαγωνιζόμενος δεν επιθυμεί να συμμετάσχει στην Ε.Δ. shakedown. Καταληκτική ημερομηνία για να δηλωθεί η συμμετοχή είναι η ίδια με αυτή του κλεισίματος συμμετοχών. (βλέπε πρόγραμμα

Άρθρο 3 του παρόντος ΣΚ. Ένας διαγωνιζόμενος μπορεί να συμμετάσχει στην Ε.Δ. shakedown μόνο αν έχει ολοκληρώσει επιτυχώς το Διοικητικό και Τεχνικό έλεγχο. Ο Αλυτάρχης θα ανακινώσει μία Λίστα Συμμετοχών για την Ε.Δ. shakedown και το ωράριο κάθε διαγωνιζόμενου. (βλέπε πρόγραμμα άρθρο 3 του παρόντος ΣΚ).

Το roadbook της Ε.Δ. shakedown θα διανεμηθεί σύμφωνα με το άρθρο 11.8. του ΣΚ. Ένας διαγωνιζόμενος μπορεί να πραγματοποιήσει την Ε.Δ. shakedown το πολύ 3 φορές και μέσα στο ωράριο λειτουργίας της Ε.Δ. shakedown όπως αναφέρεται στο άρθρο 3 του ΣΚ.

Επισκευές οχημάτων επιτρέπονται μόνο στο Service Park. Τα όρια ταχύτητας στις Απλές Διαδρομές που υποδεικνύονται στο roadbook πρέπει να γίνονται σεβαστά.

Ο Αλυτάρχης θα επιβλέπει για παράβαση ορίων ταχύτητας και θα επιβάλλει ποινές σύμφωνα με το FIA CCRSR.

## Art. 11.9 Servicing of vehicles

### Art. 11.9.1 Service Areas / Bivouacs

The speed of vehicles in the service parks/bivouacs can't exceed 30 kph

From TC0 onwards, service of a competing car may be carried out only in Service Park Area.

### Art. 11.9.2 Flexi Service

No Flexi Service will be available during the entire event

### Art. 11.9.3 Service allowed in Selective Section

Service and assistance is permitted only by the crews of a vehicle entered and **still in the FIA race.**

Service, pushing or towing done by marshal/organization vehicles/personnel is permitted.

### Art. 11.9.4 Fuel and Refuelling Zones

See Art. 54 and 56 of the FIA CCRSR and Art. 252.9 Appendix J

The team is responsible for the refueling.

Refueling may be conducted before the start of a Special Stage in Gas Stations or/and Refueling Zones (RZ) marked in Road Sections in Roadbook.

A Refueling Zone (RZ) will be installed after the end of each Special Stage which can be used by the teams using their own fuel and complying with the safety rules required by the articles above mentioned.

The presence of a fire department vehicle and/or adequate fire appliance and/or appropriate safety measures will be arranged by the Organizer at any refueling zone.

The Road Book and Itinerary indicate the public filling stations where it is allowed to fill.

### Art. 11.9.5 Tyre Fitting Zone

Not applicable to the race

### Art. 11.9.6 Groundsheet

See Article 50.2.2 of the FIA 2023 CCRSR

## Art. 11.10 Shakedown

A shakedown stage will be available during the event program. The shakedown stage shall be run as if it was a stage run during the event and shall include all safety measures.

No extra fee is required for a competitor to participate in shakedown stage.

The participation of a competitor in shakedown stage is optional.

Competitors wishing to participate in shakedown stage must declare it in the Entry Form by ticking "YES" on the relevant box. If the box is left empty then Organizers will assume that the competitor does not wish to participate in Shakedown stage.

Deadline date for submitting participation in Shakedown stage is the same as per Closure date for entries (see program Art.3 of present SR).

A competitor is entitled to run Shakedown Stage only if Administrative Checks and Scrutineering are passed successfully.

The Clerk of the Course will publish an Entry List for Shakedown stage and relevant time schedule for each competitor. (see program Art.3 of present SR).

Shakedown stage Roadbook will be distributed as per Art.11.8 of SR.

A competitor is entitled to run Shakedown Stage 3 times at the most and in any case within the time framework of Shakedown indicated in Art.3 of SR.

Service of a competition vehicle is allowed only in Service Park.

Roadbook speed limits of Road Sections from Service Park to Shakedown Stage start and return to Service Park or to once again to Shakedown Stage Start must be respected.

The Clerk of the Course will monitor for speed infringements in Road Sections and will impose penalties as per FIA CCRSR.

## Άρθρο 11.11 Κατατακτήρια Ειδική Διαδρομή

Η κατατακτήρια Ειδική Διαδρομή είναι υποχρεωτική για όλα τα οχήματα με όλα τα μέλη του πληρώματος εντός και σύμφωνα με το FIA CCRSR και σύμφωνα με το πρόγραμμα του αγώνα. Η ανίχνευση της κατατακτήριας διαδρομής **ΔΕΝ επιτρέπεται**. Άρθρο 28 FIA CCRSR.

## Άρθρο 11.12 Ειδικές διαδικασίες και ενέργειες.

### Άρθρο 11.12.1 Διαθεσιμότητα Συμμετεχόντων

Οι συμμετέχοντες που σταθμεύουν τα οχήματα τους στη περιοχή ανασυγκρότησης μετά από τμήμα του αγώνα, πρέπει να παραμένουν διαθέσιμοι για άμεση αναχώρηση και σύμφωνα με τις οδηγίες των Κριτών. Βλέπε Παράρτημα 1 – Itinerary.

Οι συμμετέχοντες που σταθμεύουν τα οχήματα τους στο Park Ferme' τερματίζοντας τον αγώνα, πρέπει να παραμένουν διαθέσιμοι στο κινητό τους τηλέφωνο έως την ανάρτηση των τελικών αποτελεσμάτων.

### Άρθρο 11.12.2 Ζώνες Ταχύτητας (περιορισμός ταχύτητας)



Ο Οργανωτής επιβάλλει περιορισμό ταχύτητας σε κομμάτια Απλών Διαδρομών και Ειδικών Διαδρομών που κρίνει ότι υπάρχει αυξημένος κίνδυνος για αγωνιζόμενους και Τρίτους. Όλες οι Ζώνες Περιορισμού Ταχύτητας είναι δρόμοι ανοικτοί στη κυκλοφορία άλλων οχημάτων.

Τα επιβαλλόμενα όρια ταχύτητας δεν θα υπερβαίνουν τα όρια ταχύτητας που ορίζει ο ΚΟΚ για τα εν λόγω κομμάτια. Το όριο ταχύτητας θα παρακολουθείται από το σύστημα GPS. Σε περίπτωση παράβασης θα επιβάλλονται ποινές. Επιπρόσθετα η Αστυνομία μπορεί να επιβλέπει τη τήρηση των ορίων ταχύτητας και να αναφέρει στον Οργανωτή τυχόν παραβάσεις ή να επιβάλει διοικητικές ποινές όπως ορίζει ο ΚΟΚ.

#### • Ζώνες Περιορισμού Ταχύτητας σε Απλές Διαδρομές

Στις Απλές Διαδρομές του αγώνα ο Οργανωτής επιβάλει περιορισμό ταχύτητας σε κομμάτια της διαδρομής που διέρχονται από χωριά ή από σημεία πιθανού κινδύνου. Στις περιπτώσεις αυτές οι αγωνιζόμενοι πρέπει να:

- Μείωση ταχύτητας σύμφωνα με αυτή που αναγράφεται στο roadbook και για όσο διαρκεί αυτή η οδηγία.
- Αυξημένη προσοχή για πεζούς, ζώα και διερχόμενα οχήματα.
- Συμμόρφωση με τυχόν πινακίδες ορίου ταχύτητας που επιβάλλουν χαμηλότερη ταχύτητα από αυτή που υποδεικνύει το roadbook.
- Οδήγηση πάντα με βάση το ΚΟΚ.

#### • Ζώνες Περιορισμού Ταχύτητας σε Ειδικές Διαδρομές

Στις Ειδικές Διαδρομές ο Οργανωτής επιβάλει περιορισμό ταχύτητας σε κομμάτια της διαδρομής που διέρχονται από σημεία πιθανού κινδύνου ή ασφαλτοστρωμένους δρόμους. Στις περιπτώσεις αυτές οι αγωνιζόμενοι πρέπει να:

##### ➤ Σημεία πιθανού κινδύνου

- Μείωση ταχύτητας σύμφωνα με αυτή που αναγράφεται στο roadbook και για όσο διαρκεί αυτή η οδηγία.
- Αυξημένη προσοχή στην οδήγηση.
- Απαγορεύεται η στάση με ή/και το κλείσιμο του δρόμου εφόσον η κατάσταση του οχήματος επιτρέπει τη κίνηση του.
- Επιτρέπεται η στάση αγωνιστικού οχήματος μόνο στη περίπτωση ατυχήματος άλλου αγωνιστικού και ακολουθώντας τις οδηγίες άμεσης ενημέρωσης του Οργανωτή για τέτοιες περιπτώσεις.

## Art. 11.11 Prologue Stage

The Prologue Stage is compulsory for all competitors with the whole crew on board and according to FIA CCRSR and according to the program. The reconnaissance of the Prologue Stage **is NOT allowed** by any mean according to Art.28 FIA CCRSR.

## Art. 11.12 Special procedures and activities

### Art. 11.12.1 Availability of participants

Participants who park their vehicles in re-grouping area after the end of a section of the race, are noticed that have to be available for immediate depart and according to marshals' instructions. See Appendix-1 Itinerary. Participants who park their vehicles in the Park Fermé upon passing the finish line, must remain available by phone (mobile) until the final classification have been posted.

### Art. 11.12.2 Speed Zones (limitation of speed)



Organizers impose speed limits in parts of Road Sections and Selective Stages where a substantial danger may occur for competitors and the public. Any Speed Zone is in roads open to traffic of other vehicles. Imposed speed limits will not exceed the speed limits implemented by Greek Traffic

Code in these specific sections.

Speed limits will be monitored by a GPS system. In case of speed infringement, penalties will be imposed. More of it, the Police may surveil the compliance with speed limits in road sections and report to Organizer potential infringements or impose a fine or other penalty as per Greek Traffic Code.

#### • Speed Zone in Road Sections

In road sections of Baja, Organizer imposes speed limits in parts of the road that pass from villages or potential hazards. In such cases the competitors have to:

- Reduce speed according to the one indicated in roadbook and as long this indication is in force.
- Increased attention for pedestrians, animals and other passing vehicles.
- Compliance with road traffic signs of speed limit even if this speed limit is lower than the one indicated in roadbook.
- Always driving according to Greek Traffic Law.

#### • Speed Zones in Selective Stages

In Selective Stages of Baja, Organizer imposes speed limits in parts of the road that pass from points of potential hazard or tarmac roads. In such cases the competitors have to:

##### ➤ Points of potential hazard

- Reduce speed according to the one indicated in roadbook and as long this indication is in force.
- Drive with increased attention
- Stop or road closure is not allowed as long as vehicle's condition allows its movement.
- A competition vehicle is allowed to stop only in case of accident of another vehicle and following the regulation of instant information of the Organizer for such cases.

### ➤ Ασφαλτοστρωμένοι δρόμοι στις Ε.Δ.

- Μείωση ταχύτητας σύμφωνα με αυτή που αναγράφεται στο roadbook και για όσο διαρκεί αυτή η οδηγία.
- Αυξημένη προσοχή στην οδήγηση.
- Οδήγηση αποκλειστικά στο ρεύμα κυκλοφορίας με κατεύθυνση που υποδεικνύει το roadbook και απαγορεύεται η είσοδος στην αντίθετη λωρίδα κυκλοφορίας για οποιοδήποτε λόγο.
- Το “κόψιμο” δρόμου σε στροφές με είσοδο στην αντίθετη λωρίδα κυκλοφορίας απαγορεύεται και θα επιβάλλονται αυστηρές ποινές, έως και αποκλεισμό από τον αγώνα.
- Οχήματα Τρίτων έχουν πάντα προτεραιότητα.
- Απαγορεύεται η στάση με ή/και το κλείσιμο του δρόμου εφόσον η κατάσταση του οχήματος επιτρέπει τη κίνηση του.
- Επιτρέπεται η στάση αγωνιστικού οχήματος μόνο στη περίπτωση ατυχήματος άλλου αγωνιστικού και ακολουθώντας τις οδηγίες άμεσης ενημέρωσης του Οργανωτή για τέτοιες περιπτώσεις.
- Το αγωνιστικό όχημα επιτρέπεται να επιταχύνει και να κινηθεί με ρυθμό αγώνα μόνο αν έχει περάσει εντελώς από το σημείο λήξης περιορισμού ταχύτητας.

Στα κομμάτια περιορισμού ταχύτητας σε ασφαλτοστρωμένους δρόμους εντός των Ειδικών Διαδρομών τα τυχόν Τρίτα διερχόμενα οχήματα (και στις δύο λωρίδες κυκλοφορίας) θα ειδοποιούνται και αυτά για τυχόν κίνδυνο και μείωση ταχύτητας με τις ακόλουθες σημάνσεις και ενέργειες:

- Τοποθέτηση σήματος κινδύνου και σήματος μείωσης ταχύτητας.
- Χρησιμοποίηση κίτρινης σημαίας από τους Φύλακες
- Παρουσία Αστυνομίας όπου κριθεί απαραίτητο.

### Άρθρο 11.12.3 Κατάταξη

Η τελική κατάταξη του αγώνα δεν θα διανεμηθεί.. Η τελική κατάταξη θα δημοσιευθεί στην ιστοσελίδα και στο Ηλεκτρονικό Πίνακα Ανακοινώσεων [www.rallygreeceoffroad.gr](http://www.rallygreeceoffroad.gr)

## Άρθρο 12 Αναγνώριση Στελεχών Αγώνα

Βλέπε Παράρτημα 9 του παρόντος ΣΚ

## Άρθρο 13 Έπαθλα

Γενική Κατάταξη:	<b>Διπλά έπαθλα από 1<sup>ο</sup> έως 6<sup>ο</sup></b>
T1 Group	<b>Διπλά έπαθλα από 1<sup>ο</sup> έως 3<sup>ο</sup></b>
T2 Group	<b>Διπλά έπαθλα από 1<sup>ο</sup> έως 3<sup>ο</sup></b>
T3 Group	<b>Διπλά έπαθλα από 1<sup>ο</sup> έως 3<sup>ο</sup></b>
T4 Group	<b>Διπλά έπαθλα από 1<sup>ο</sup> έως 3<sup>ο</sup></b>

## Άρθρο 14 Τελικοί Έλεγχοι / Ενστάσεις / Εφέσεις / Πρόστιμα

### Άρθρο 14.1 Τελικοί Έλεγχοι

Ώρα και τοποθεσία: Βλέπε πρόγραμμα (άρθρο 3 ΣΚ)  
Όποια ομάδα χρειαστεί να περάσει Τελικό Έλεγχο πρέπει να ακολουθήσει άμεσα τις οδηγίες των Κριτών έστω και αν αυτό την αποτρέπει να περάσει από έναν ή περισσότερους ΣΕΧ. Τα πλήρη πρωτότυπα έγγραφα homologation της FIA, το Δελτίο Ταυτότητας FIA

### ➤ Tarmac Roads in Selective Stages

- Reduce speed according to the one indicated in roadbook and as long this indication is in force.
- Drive with increased attention.
- Drive only in the traffic lane and in direction indicated in the roadbook. Entering in the opposite lane is prohibited for any reason.
- “Cutting” the road in turns by entrance to the opposite lane is prohibited and severe penalties will be imposed and up to exclusion from the event.
- Third party vehicles have always priority.
- Stop or road closure is not allowed as long as vehicle’s condition allows its movement.
- A competition vehicle is allowed to stop only in case of accident of another vehicle and following the regulation of instant information of the Organizer for such cases.
- The competition vehicle is allowed to accelerate and driven in race mode only if it has entirely passed the point of speed zone finish.

In speed limit zones in tarmac roads within Selective Stages, third party vehicles will be also warned (in both driving lanes) for potential hazard and to reduce speed by the following signs and actions:

- Placement of danger sign and reduce speed sign.
- Use of yellow flag by the present Guards.
- Presence of Police where this is necessary.

### Art. 11.12.3 Classification

The final classification will not be distributed after the event. The final classification will be published on the website and on the Digital Notice Board [www.rallygreeceoffroad.gr](http://www.rallygreeceoffroad.gr)

## Art. 12 Identification of Officials

See Appendix 9 of present SR

## Art. 13 Prizes

Overall classification:	<b>Twin Trophies to 1<sup>st</sup> up to 6<sup>th</sup></b>
T1 Group	<b>Twin Trophies to 1<sup>st</sup> up to 3<sup>rd</sup></b>
T2 Group	<b>Twin Trophies to 1<sup>st</sup> up to 3<sup>rd</sup></b>
T3 Group	<b>Twin Trophies to 1<sup>st</sup> up to 3<sup>rd</sup></b>
T4 Group	<b>Twin Trophies to 1<sup>st</sup> up to 3<sup>rd</sup></b>

## Art. 14 Final checks / Protests / Appeals / Fines

### Art. 14.1 Final Checks

Time and location: see program (SR. Art. 3)  
Any teams required to undergo final checks must immediately follow the instruction of the marshals in charge, even if this prevents them from proceeding to one, or more, time controls (TC). The complete original FIA homologation form, the FIA Passport and other necessary certifications must be available for final checks.

και όποια άλλα απαραίτητα πιστοποιητικά πρέπει να είναι διαθέσιμα κατά τη διάρκεια των Τελικών Ελέγχων.

### Άρθρο 14.2 Παράβολο Ένστασης

Το παράβολο ένστασης είναι **EUR 1.000**

Αν η ένσταση απαιτεί αποσυναρμολόγηση και συναρμολόγηση ενός ξεκάθαρα προσδιορισμένου μέρους του οχήματος, τότε επιπρόσθετο παράβολο θα ορισθεί από τους Αγωνοδίκες μετά από πρόταση του επικεφαλής Τεχνικού Εφόρου (FIA ΔΑΚ Άρθρο 13.4.3)

### Άρθρο 14.3 Παράβολο Έφεσης

Το παράβολο έφεσης για διεθνή έφεση είναι ανακοινωμένο στην ιστοσελίδα της FIA: <https://www.fia.com/international-court-appeal>

Όλες οι ενστάσεις και/ή εφέσεις πρέπει να κατατίθενται σύμφωνα με τα άρθρα 13 και 15 του FIA ΔΑΚ και όπου εφαρμόζεται και με τους δικαστικούς και Πειθαρχικούς κανονισμούς της FIA.

### Άρθρο 14.4 Πρόστιμα

Σύμφωνα με το άρθρο 12.8 του FIA ΔΑΚ, η πληρωμή των προστίμων πρέπει να γίνει ηλεκτρονικά, εντός 48 ωρών από τη γνωστοποίησή τους, στη ακόλουθη διεύθυνση: <https://fiafines.fia.com>. Καθυστέρηση πληρωμής μπορεί να συνεπάγεται την Αργία κατά τη περίοδο που το πρόστιμο παραμένει απλήρωτο.

## Άρθρο 15 Τελικές Διατάξεις

Ο Οργανωτής δεν φέρει ευθύνη για ζημιές ή απώλειες (σωματικές ή υλικές) που θα προκληθούν σε αγωνιζόμενους ανεξαρτήτως αιτίας, ή θα προκαλέσουν σε Τρίτους. Η υπογραφή της δήλωσης συμμετοχής από το συμμετέχων πλήρωμα και την ομάδα του, βεβαιώνει ότι έχουν διαβάσει και κατανοήσει τους κανονισμούς που διέπουν τον συγκεκριμένο αγώνα καθώς και τους κανόνες οδικής κυκλοφορίας, αντυπηρικής προστασίας και όποιο άλλο κανονισμό που διέπει εγκαταστάσεις του αγώνα και χώρους φιλοξενίας. Τα πληρώματα πρέπει να φέρουν στη διάρκεια του αγώνα την ενδεδειγμένη ασφάλιση και τα ενδεδειγμένα έγγραφα διαγωνιζόμενου οχήματος.

### Art. 14.2 Protest deposit

The protest deposit is: **EUR 1.000**

If a protest requires the dismantling and re-assembly of a clearly defined part of the car, any additional deposit will be specified by the Stewards upon a proposal of the Chief Scrutineer (FIA ISC Art. 13.4.3)

### Art. 14.3 Appeal deposit

The appeal deposit for an international appeal is published on the FIA website: <https://www.fia.com/international-court-appeal>

All protests and/or appeals must be lodged in accordance with Articles 13 and 15 of the FIA International Sporting Code and, where applicable, with the FIA Judicial and Disciplinary Rules.

### Art. 14.4 Fines

In accordance with Article 12.8 FIA International Sporting Code, the payment of the fines must be done online, within 48 hours of their notification, at the following address: <https://fiafines.fia.com>. Any delay in making payment may entail Suspension during the period a fine remains unpaid.

## Art. 15 Final Provisions

The organizer does not take any liability for damages and/or losses may occur to competitors or caused by them towards third persons throughout the event, regardless the cause of damage or loss. By signing the entry form the competitors with their service crews declare that they have carefully studied and fully understood regulations and rules applied to this race, obedience to these regulations as well as to national traffic rules, fire safety and other applicable regulations in rally and places of accommodation.

It is reminded that crew members as also Team members and visitors should bear appropriate personal insurance and vehicle documents.

<b>Day 1 - STAGE 1</b>	<b>Thursday 15 June 2023</b>
------------------------	------------------------------

TC / SS	LOCATION	SS km	Road Section	Total km	Target time	First car due	Estimated time	Maximum time	Av. Speed
								0:20	
0	Service Park OUT Tyre Zone		0,00	0,00		17:30			
1	Prologue Start - Asproklissia		<b>8,67</b>	8,67	0:16	17:46			31,00
<b>DSS1</b>	<b>PROLOGUE - Asproklissia</b>				0:05	17:51		<b>Max. Time</b>	
<b>ASS1</b>	<b>Prologue Stop - Aspoklissia</b>	<b>18,08</b>		26,75		18:10	<b>0:18</b>	<b>0:38</b>	58,00
	Tyre and Technical Zone								
1A	Service Park IN - Argos Orestiko		<b>10,69</b>	37,44	0:18	18:30			35,00
1B	Service Park OUT Tyre Zone				<b>0:20</b>	18:50			
1C	Rally Start Ceremony Park Ferme IN		<b>2,05</b>	39,49	0:12	19:02			10,00
1D	Rally Start Ceremony Park Ferme OUT					21:00			
1E	Park Ferme IN - Service Park *		<b>2,79</b>	42,28	0:20	21:20			8,00

Section 1

<b>Section 1 Totals:</b>	<b>18,08</b>	<b>24,20</b>	<b>42,28</b>
--------------------------	--------------	--------------	--------------

<b>Sunrise: 06:01   Sunset: 20:49</b>
---------------------------------------

\* Early Check-in is permitted

Distances in km.

TC / SS	LOCATION	SS km	Road Section	Total km	Target time	Estimated First Car due	Estimated time	Maximum time	Av. Speed
1F	Parc Ferme OUT		0,00	0,00		7:00		0:20	
<b>RZ1</b>	<b>Gas Station. Only Competitors allowed</b>		<b>3,66</b>					<b>Distance to RZ3</b>	
	Pump refuel from Gas Station only							105,46	
<b>RZ2</b>	<b>Gas Station. Only Competitors allowed</b>		<b>8,97</b>					100,15	
	Pump refuel from Gas Station only								
2	SS2 Start - Lehovo I		36,37	36,37	1:04	8:04			34,00
<b>DSS2</b>	<b>S.S. LECHOVO I</b>				<b>0:05</b>	<b>8:09</b>		<b>Max. Time</b>	
<b>ASS2</b>	<b>Kranionas - S.S. LECHOVO I Finish</b>	<b>72,75</b>		109,12		9:27	<b>1:18</b>	<b>1:38</b>	55,50
<b>RZ3</b>	<b>Controlled Refuel Area from cans and drums. Service persons allowed</b>	1,01						<b>Distance to RZ4</b>	
								89,75	
2A	SS3 Start - Mavrokampos I		2,01	111,13	0:20	9:47			
<b>DSS3</b>	<b>S.S. MAVROKAMPOS I</b>				<b>0:05</b>	<b>9:52</b>		<b>Max. Time</b>	
<b>ASS3</b>	<b>Macrochori - MAVROKAMPOS I Finish</b>	<b>83,93</b>		195,06		11:20	<b>1:28</b>	<b>1:48</b>	57,00
<b>RZ4</b>	<b>Controlled Refuel Area from cans and drums. Service persons allowed</b>	4,82						<b>Distance to RZ5</b>	
								41,96	
2B	Regrouping IN		38,30	233,36	1:04	12:24			35,50
	Technical Zone								
2C	Regrouping OUT-Service Park IN				0:20	12:44			
2D	Service Park OUT				<b>0:50</b>	13:34			
	Tyre Zone								
<b>RZ5</b>	<b>Gas Station. Only Competitors allowed</b>		<b>3,66</b>					<b>Distance to RZ7</b>	
	Pump refuel from Gas Station only							105,46	
<b>RZ6</b>	<b>Gas Station. Only Competitors allowed</b>		<b>8,97</b>					100,15	
	Pump refuel from Gas Station only								
2E	SS4 Start - Lehovo II		36,37	269,73	1:04	14:38			34,00
<b>DSS4</b>	<b>S.S. LECHOVO II</b>				<b>0:05</b>	<b>14:43</b>		<b>Max. Time</b>	
<b>ASS4</b>	<b>Kranionas - S.S. LECHOVO II Finish</b>	<b>72,75</b>		342,48		16:01	<b>1:18</b>	<b>1:38</b>	55,50
<b>RZ7</b>	<b>Controlled Refuel Area from cans and drums. Service persons allowed</b>	1,01						<b>Distance to RZ8</b>	
								89,75	
2F	SS5 Start - Mavrokampos II		2,01	344,49	0:20	16:21			
<b>DSS5</b>	<b>S.S. MAVROKAMPOS II</b>				<b>0:05</b>	<b>16:26</b>		<b>Max. Time</b>	
<b>ASS5</b>	<b>Macrochori - MAVROKAMPOS II Finish</b>	<b>83,93</b>		428,42		17:54	<b>1:28</b>	<b>1:48</b>	57,00
<b>RZ8</b>	<b>Controlled Refuel Area from cans and drums. Service persons allowed</b>	4,82						<b>Distance to RZ9</b>	
								34,18	
	Tyre & Technical Zone								
2G	Service Park IN		38,30	466,72	1:04	18:58			35,50
2H	Service Park OUT-Parc Ferme IN *				<b>3:00</b>	21:58			
	Tyre Zone								

SECTION 2

SECTION 3

Sections 2 &amp; 3 Totals: 313,36 153,36 466,72

Sunrise: 06:02 | Sunset: 20:49

\* Early Check-in is permitted

Distances in km.



TC / SS	LOCATION	SS km	Road Section	Total km	Target time	First car due	Estimated time	Maximum time	Av. Speed	
2I	Parc Ferme OUT		0,00	0,00		8:00		0:20		
<b>RZ9</b>	<b>Gas Station. Only Competitors allowed</b>							<b>Distance to RZ11</b>		
	Pump refuel from Gas Station only		0,70					157,61		
<b>RZ10</b>	<b>Controlled Refuel Area from cans and drums. Service persons allowed</b>		28,04					130,27		
3	SS6 Start - Dendrochori I		28,77	28,77	1:00	9:00			28,50	
<b>DSS6</b>	<b>Special Stage DENDROCHORI I</b>	<b>95,73</b>			<b>0:05</b>	<b>9:05</b>		<b>Max. Time</b>		
<b>ASS6</b>	<b>Mavrokampos</b>			124,50		10:57	<b>1:42</b>	<b>2:02</b>	56,00	
3A	Regrouping IN		33,11	157,61	0:56	11:53			35,00	
	Tyre and Technical Zone									
3B	Regrouping OUT-Service Park IN				0:20	12:13				
3C	Service Park OUT				<b>1:00</b>	13:13				
	Tyre Zone									
<b>RZ11</b>	<b>Gas Station. Only Competitors allowed</b>							<b>Distance to Park Ferme IN</b>		
	Pump refuel from Gas Station only		0,70					158,58		
<b>RZ12</b>	<b>Controlled Refuel Area from cans and drums. Service persons allowed</b>		28,04					131,24		
3D	SS7 Start - Dendrochori II		28,77	186,38	1:00	14:13			28,50	
<b>DSS7</b>	<b>Special Stage DENDROCHORI II</b>	<b>95,73</b>			<b>0:05</b>	<b>14:18</b>		<b>Max. Time</b>		
<b>ASS7</b>	<b>Mavrokampos</b>			282,11		16:00	<b>1:42</b>	<b>2:02</b>	56,00	
3E	Park Ferme IN *		34,78	316,89	0:54	17:04			38,00	
	Tyre and Technical Control Zone									
	<b>FIA Event Prize Award Ceremony</b>						20:30			

SECTION 4

SECTION 5

Sections 4 &amp; 5 Totals:

191,46 125,43 316,89

Sunrise: 06:02 | Sunset: 20:49

\* Early Check-in is permitted

Distances in km.

## TOTALS - FIA EVENT RALLY GREECE OFFROAD 14-17 JUNE 2023

STAGE - DATE	SS distance	Liaison distance	Total distance	% SS / Liaison
PRO > 15.06.2023 Thursday	18,08	24,20	42,28	42,76%
STAGE.1 > 16.6.2023 Friday	313,36	153,36	466,72	67,14%
STAGE.2 > 17.06.2023 Saturday	191,46	125,43	316,89	60,42%
<b>Totals →</b>	<b>522,90</b>	<b>302,99</b>	<b>825,89</b>	<b>63,31%</b>





1<sup>st</sup> Competitors Relations Officer  
CRO  
**Timos Theologis**  
M: +30 6955 210090



2<sup>nd</sup> Competitors Relations Officer  
CRO  
**Katerina Bratsou**  
M: +30 6979 052681



CRO Program – Πρόγραμμα

CRO's will be also available by phone and/or e-mail – διαθέσιμοι και τηλεφωνικά και μέσω email

**WEDNESDAY 14 JUNE 2023 - Τετάρτη 14 Ιουνίου 2023**

09:30 11:30	<b>ONLY FOR CARS OBTAINING NEW FIA PASSPORT</b> <b>Administrative checks, Collection of material, documents, roadbook for Shakedown, maps and rally safety tracking system components.</b> <i>Διοικητικός έλεγχος, παραλαβή υλικού και εγγράφων, roadbook για Shakedown, Κατατακτήρια Ε.Δ., χάρτες και rally safety tracking σύστημα.</i>	Rally Secretariat – H.Q. Each Team according to schedule <i>Γραμματεία Αγώνα – Η.Ο. Κάθε Ομάδα σύμφωνα με το πρόγραμμα</i>
10:00 12:00	<b>ONLY FOR CARS OBTAINING NEW FIA PASSPORT</b> <b>Scrutineering – sealing &amp; marking of components.</b> <i>Τεχνικός Έλεγχος – Σφράγιση εξαρτημάτων.</i>	Service Park – Scrutineering Area Each Team according to schedule <i>Service Park – Τεχνικός Έλεγχος Κάθε Ομάδα σύμφωνα με το πρόγραμμα</i>
12:00 19:00	<b>Administrative checks, Collection of material, documents, roadbook for Shakedown, maps and rally safety tracking system components.</b> <i>Διοικητικός έλεγχος, παραλαβή υλικού και εγγράφων, roadbook για Shakedown, Κατατακτήρια Ε.Δ., χάρτες και rally safety tracking σύστημα.</i>	Rally Secretariat – H.Q. Each Team according to schedule <i>Γραμματεία Αγώνα – Η.Ο. Κάθε Ομάδα σύμφωνα με το πρόγραμμα</i>
12:30 19:30	<b>Scrutineering – sealing &amp; marking of components.</b> <i>Τεχνικός Έλεγχος – Σφράγιση εξαρτημάτων.</i>	Service Park – Scrutineering Area Each Team according to schedule <i>Service Park – Τεχνικός Έλεγχος Κάθε Ομάδα σύμφωνα με το πρόγραμμα</i>
19:45 21:00	<b>Welcome GALA'. Competitors' meeting with Organizers. Presentation of key Rally Officials. Discussion among Organizers and Competitors.</b> <i>GALA καλωσορίσματος. Συνάντηση αγωνιζομένων με Οργανωτές. Παρουσίαση Μελών της Οργάνωσης. Συζήτηση μεταξύ Οργανωτών και Αγωνιζομένων.</i>	Argos Orestiko – Cultural Center <i>Άργος Ορεστικό – Πολιτιστικό Κέντρο</i>

**THURSDAY 15 JUNE 2023 - Πέμπτη 15 Ιουνίου 2023**

08:00 15:00	<b>Re-scrutineering for cars which did not pass initial scrutineering (each car according to time given by Scrutineers)</b> <i>Επαναληπτικός Τεχνικός έλεγχος για οχήματα που δεν πέρασαν τον Αρχικό</i>	Service Park – Scrutineering Area <i>Service Park – Τεχνικός Έλεγχος</i>
15:30 16:30	<b>Competitors' Briefing-1. Roadbook distribution for Prologue Stage (obligatory presence of at least one crew member)</b> <i>Ενημέρωση αγωνιζομένων. Διανομή Roadbook για Κατατακτήρια Ε.Δ. (υποχρεωτική παρουσία τουλάχιστον ενός μέλους του πληρώματος)</i>	Service Park – Rest Area
16:30 16:45	<b>Competitors' Memorial Photo Shooting (obligatory presence of all crew members and dressed with racing suits).</b> <i>Αναμνηστική Φωτογράφιση Αγωνιζομένων ( υποχρεωτική παρουσία όλων των αγωνιζόμενου και ντυμένοι με αγωνιστική φόρμα)</i>	Service Park – Sponsors' Wall
17:30	<b>Start of the Rally. 1<sup>st</sup> car (TC0) Service Park Out to Prologue start (TC1)</b> <i>Εκκίνηση Αγώνα. 1<sup>ο</sup> όχημα, (TC0) Service Park Out προς Κατατακτήρια Ε.Δ. (TC1)</i>	Service Park
20:30	<b>Selection of Starting Position after Prologue Stage</b> <i>Επιλογή θέσης εκκίνησης μετά την Κατατακτήρια Ε.Δ.</i>	Argos Orestiko square Podium Χώρος Τελετή <i>Εναρξης</i>
21:00	<b>Rally Ceremony Start</b> <i>Πανηγυρική Εκκίνηση Αγώνα</i>	Argos Orestiko square Podium Χώρος Τελετή <i>Εναρξης</i>

**FRIDAY 16 JUNE 2023 - Παρασκευή 16 Ιουνίου 2023**

06:15	<b>Roadbook distribution for restart STAGE1 and Competitors' briefing -2. Obligatory presence of at least one crew member.</b> <i>Διανομή roadbook 1<sup>ου</sup> Σκέλους – Ενημέρωση Αγωνιζομένων. Υποχρεωτική παρουσία τουλάχιστον ενός μέλους του πληρώματος.</i>	HQ – Competitors' Area <i>HQ – Χώρος Αγωνιζομένων</i>
07:00	<b>Re-Start of Stage 1. 1<sup>st</sup> car due</b> <i>Εκκίνηση 1<sup>ου</sup> Σκέλους. Ωράριο 1<sup>ου</sup> οχήματος</i>	Service Park
19:03	<b>Finish of Stage.1 (estimated time of 1<sup>st</sup> car)</b> <i>Τερματισμός 1<sup>ου</sup> Σκέλους (εκτιμώμενη ώρα 1<sup>ου</sup> αυτοκινήτου)</i>	Service Park

**SATURDAY 17 JUNE 2023 - Σάββατο 17 Ιουνίου 2023**

07:15	<b>Roadbook distribution for STAGE2 and Competitors' briefing -3. Obligatory presence of at least one crew member.</b> <i>Διανομή roadbook 2<sup>ου</sup> Σκέλους – Ενημέρωση Αγωνιζομένων. Υποχρεωτική παρουσία τουλάχιστον ενός μέλους του πληρώματος.</i>	HQ – Competitors' Area <i>HQ – Χώρος Αγωνιζομένων</i>
08:00	<b>Start of Stage 2. 1<sup>st</sup> car due</b> <i>Εκκίνηση 2<sup>ου</sup> Σκέλους. Ωράριο 2<sup>ου</sup> οχήματος</i>	Service Park
17:04	<b>Finish of Stage 2 (estimated time of 1<sup>st</sup> car)</b> <i>Τερματισμός 2<sup>ου</sup> Σκέλους (εκτιμώμενη ώρα 1<sup>ου</sup> αυτοκινήτου)</i>	Service Park
17:04	<b>A) Park Ferme' B) Final scrutineering; Immediate after arrival in the finish (following the marshals' instructions)</b> <i>Park Ferme' – Τελικός Τεχνικός έλεγχος με την άφιξη στο τερματισμό (ακολουθώντας οδηγίες των Κριτών)</i>	A) Park Ferme' Area for non-selected vehicles B) Park Ferme' – Scrutineering Area for selected vehicles
20:30	<b>Podiums Ceremony / Prize-giving Ceremony</b> <i>Τελετή Απονομής Επάθλων</i>	Argos Orestiko square Podium
21:30	<b>Press Conference, post-rally (obligatory presence of each category winners)</b> <i>Συνέντευξη Τύπου (υποχρεωτική παρουσία των νικητών κάθε κατηγορίας)</i>	H.Q. Media Center <i>Κέντρο Τύπου</i>

only to cars with 3 min gap

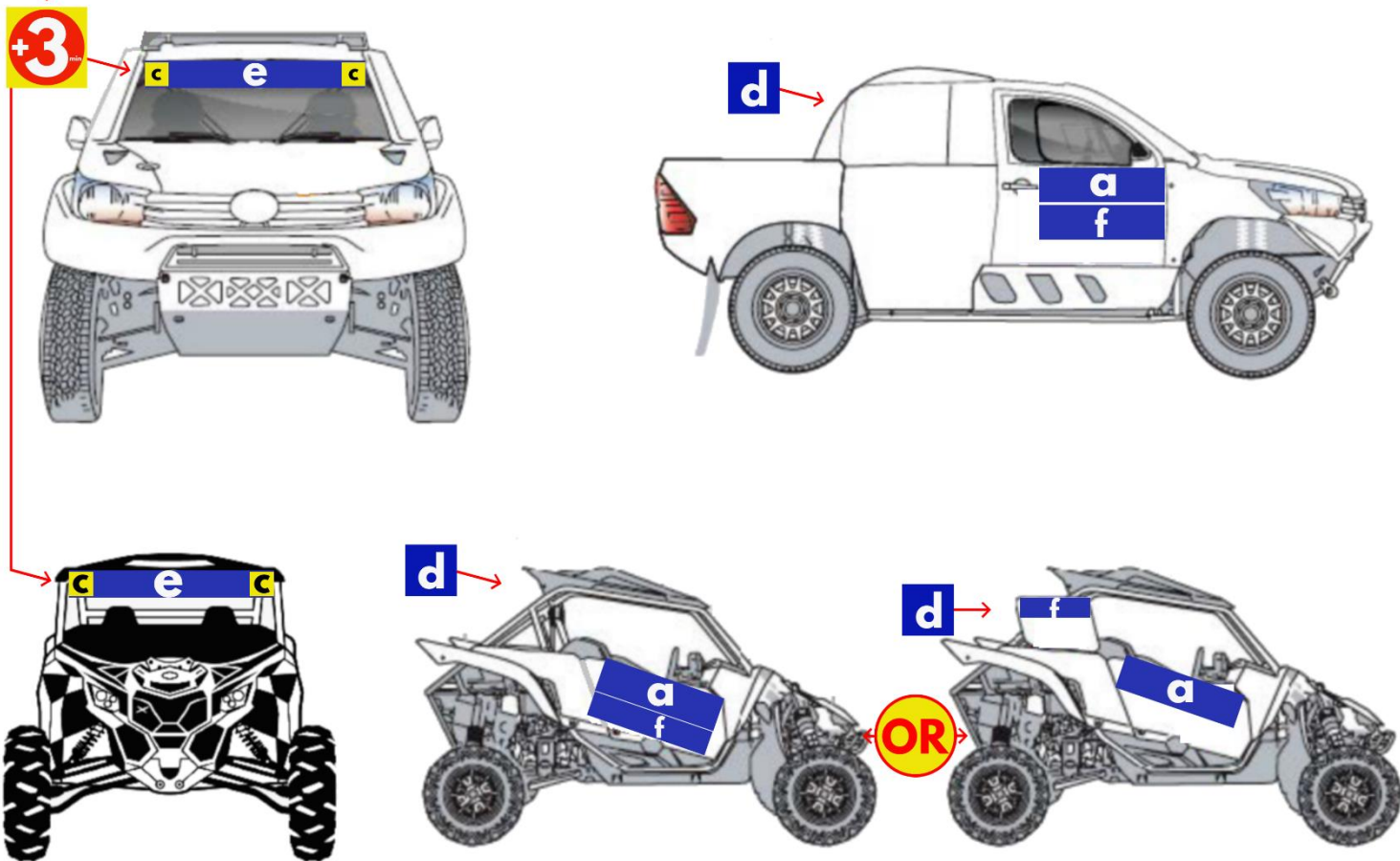

Location of race numbers and Organizer’s advertisement stickers

Σημεία τοποθέτησης αριθμών αγώνα και διαφημίσεων

#	Position Θέση	Sticker Αυτοκόλλητο	Mandatory Υποχρεωτικά	Optional Προαιρετικά
		2 number plates: 67x17 cm > All Groups		
a	Front Doors Πόρτες		v	

1 number plate: 42x44 cm > All Groups



b Roof  
Ουρανός

v

2 number plates: 10x10 cm > All Groups



c Windscreen  
Παρμπριζ

v

1 number plate of 42x24 cm > All Groups



d Rear  
Πίσω

v

1 windscreen band 10x110 cm > All Groups



e Windscreen  
Παρμπριζ

v

2 advertising panels: 67x17 cm > All Groups



f Sides L/R  
Πλευρές Α/Δ

v



## Τοποθέτηση

Τα αγωνιστικά νούμερα και πινακίδα καθώς και η υποχρεωτική και προαιρετική διαφήμιση πρέπει να τοποθετηθούν στο όχημα πριν το Τεχνικό έλεγχο και να είναι ορατά καθ' όλη τη διάρκεια του αγώνα.

## Placement

Identification numbers and plate, as well as compulsory and optional advertising, must be fitted to the car for scrutineering and must be visible for the duration of the rally.

## Παράρτημα 4 – Αντιπυρικός Ρουχισμός (Παράρτημα L, Κεφάλαιο III, Άρθρο 2

## Appendix 4- Flame-Resistant clothing (Appendix L, Chapter III, Art.2

All competitors are reminded of Appendix L of the FIA International Sporting Code, in particular its Chapter III - Drivers' Equipment.

### Helmets (Appendix L, Chapter III, Art. 1)

All crews must wear crash helmets homologated to one of the FIA standards listed in Appendix L.

### Frontal Head Restraint (FHR, Appendix L, Chapter III, Art. 3)

All crews must use FIA approved FHR systems homologated to FIA standard 8858.

Approved FHRs, anchorages and tethers are listed in Technical List N° 29.

See also helmet compatibility chart in Appendix L, Chapter III, Art. 3.3.

### Flame-resistant clothing (Appendix L, Chapter III, Art. 2)

All drivers and co-drivers must wear overalls as well as gloves (optional for co-drivers), long underwear, a balaclava, socks and shoes homologated to the FIA 8856-2018 (Technical List N° 74). Please pay special attention to the prescriptions of Art. 2 **concerning the correct wearing of the clothing elements! See also FIA Cross-Country Rally Sporting Regulations Article 47.1. Any FIA approved 8856-2018 garment customized using printing or transfers must be accompanied by a certificate from the manufacturer.**

**FIA Priority drivers (and accompanying co-drivers) must wear overalls as well as gloves (optional for co-drivers), long underwear, a balaclava, socks and shoes homologated to the FIA 8856-2018 standard (Technical List No 74) or the FIA 8856-2000 (Technical List No.26).**

### Biometric Devices (Appendix L, Chapter III, Art. 2.1)

Drivers may wear a device to collect biometric data during racing.

- If the biometric device is integrated into a protective garment homologated to FIA Standard 8856, the garment shall be homologated to FIA Standards 8856 and 8868-2018.
- If the biometric device is a stand-alone device, then the device must be homologated to FIA Standard 8868-2018 only. This device must be worn in addition to the garment homologated to FIA Standard 8856.

### Wearing of jewelry (Appendix L, Chapter III, Art. 5)

The wearing of jewelry in the form of body piercing or metal neck chains is prohibited during the competition and may therefore be checked before the start.

### MEDICAL AND SURVIVAL KIT (Appendix IV of the Cross-County Rally Sporting Regulations)

A sealed and valid Medical kit in accordance with the Specification for Cross Country Rallies and Bajas (Technical List n°83) must be placed inside the cockpit. The minimum weight must comply with Technical List n°83.

### RELATED LINKS:

FIA International Sporting Code and appendices: <https://www.fia.com/regulation/category/123>

FIA Technical Lists: <https://www.fia.com/regulation/category/761>



## SYSTEM COMPONENTS

- **GPS Tracker** - 73x73x27mm (WxHxD). Installed at the A-pillar roll-cage using cable ties or at the dashboard using double sided tape.
- **Com-box** - 73x73x27mm (WxHxD). Installed via slip and clip in the supplied metal Base / Mount bracket.
- **Base / Mount bracket** - 75x74x26mm (WxHxD). Installed on the dashboard by means of screws, cable ties or double sided tape.



*The Base / Mount bracket is supplied by the Geotraq team at the administrative check and remains property of the competitor after the event.*

## POWER SUPPLY

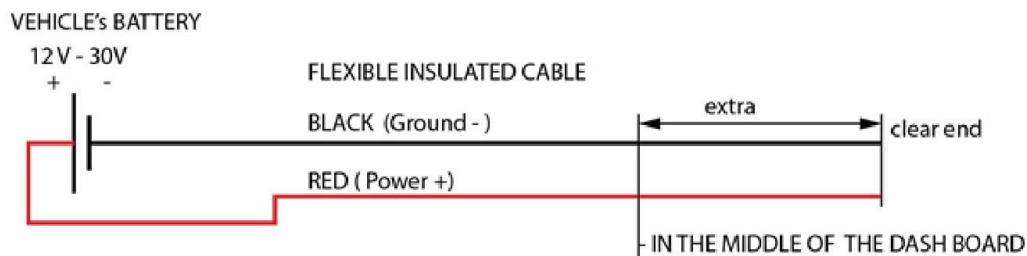

- The power cord must be connected directly to the battery. The Master cut-off (kill) switch must not interrupt the power supply to the system.
- The cabled used must be “flexible” (multi wire), insulated cable – 2x1 mm<sup>2</sup> or 2x1.5 mm<sup>2</sup> – Red and Black coloured (if possible).
- A 3A fuse (responsibility of the competitor) should be connected to the positive wire.

- The end of the power cord must be located as per the instructions at the top of the dash board or under it with easy access.
- The power cord must be prepared in advance and connected to the vehicle's battery when the vehicle is presented for scrutineering.
- Electrical details: voltage 6-30V DC, Nominal voltage 12V, Energy consumption (at 12.6V) 110 mA r.m.s.

*Leave the power cord in place with at least 10 cm to spare for easy handling.*

## BASE / MOUNT BRACKET

- The Base / Mount bracket can be attached to the dashboard or to the roll-cage.
- The fitting can be done via screws, cable ties and double sided 3M tape. It is the responsibility of the competitor to prepare and mount the Base / Mount bracket before the vehicle is presented for scrutineering.

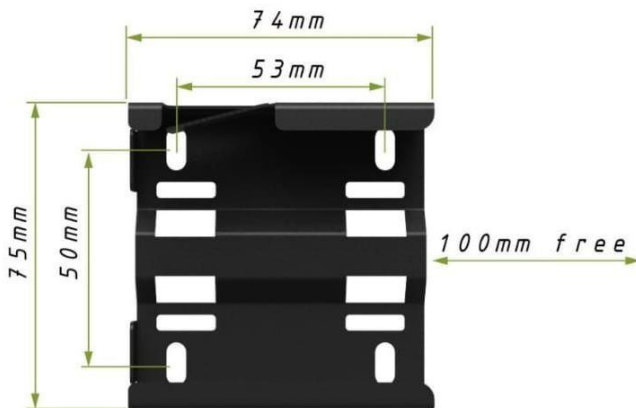

*At least 10 cm of space must be left on the sliding side of the Base / Mount bracket to allow the installation of the Com-box.*

## POWER CONNECTORS

- The power cord must be equipped with **FULLY INSULATED FEMALE Crimp Spade Terminal Connector** – 6.3 x 0.8 mm. The Geotraq team will install the required terminals to the ready power cords.



## INSTALLATION LOCATION

The Com-Box must be visible and accessible to the drivers even when they are sitting with the seatbelts buckled.

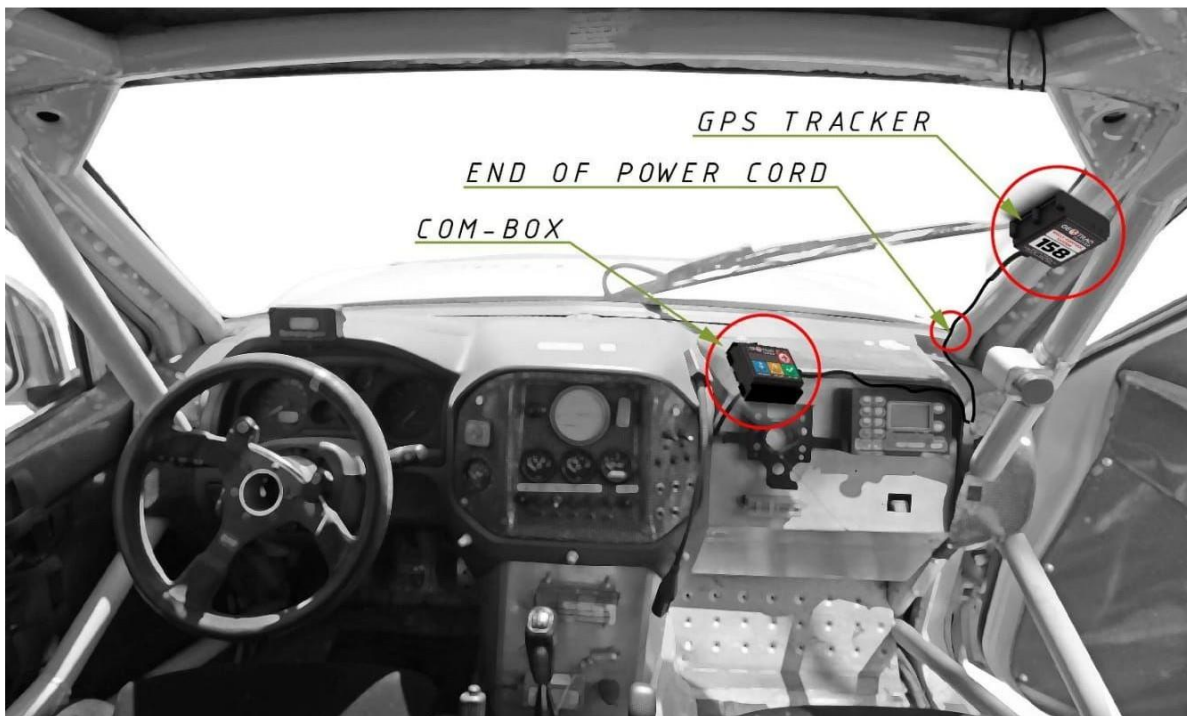



**BATTERY STATUS**

- EXTERNAL POWER
- NO EXTERNAL POWER
- (BLINKING) INT. BATTERY EMPTY

**RADIO STATUS**

- RADIO OK
- SLEEP MODE, NO RADIO



**EMERGENCY SOS BEACON**

- PRESS AND HOLD UNTIL ACTIVATED

**OVERTAKE FUNCTION**

**CONFIRM / QUIT BUTTON**

**DANGER BEACON**



Vehicle A wants to overtake:  
press for 2 seconds the **BLUE BUTTON**  
to send a signal to the vehicle ahead  
(less than 200m).



Signal is received when lights are **SOLID YELLOW**.  
Signal is not received if light **BLINK YELLOW**.  
Cancel/repeat the function with **OK/QUIT** button.





Vehicle B is being overtaken:  
Lights **BLINK BLUE**



**CONFIRM OVERTAKING WITH BLUE BUTTON !**  
(will allow overtaking at the first safe place)

**DECLINE OVERTAKING WITH OK/QUIT BUTTON**



Vehicle A receives confirmation for overtaking:  
Lights **ARE SOLID GREEN**, vehicle B will allow  
overtaking at the first safe place.

**CONFIRM WITH OK/QUIT BUTTON (optional)**







If you breakdown in a danger place (after bling turn) or if drive against the route, activate **"DANGER BEACON FUNCTION"**.

You will be sending signal to the competitors maximum 200 meters around you to inform them. **DEACTIVATE WITH "OK/QUIT" BUTTON**



**RALLY CONTROL** can send you an **"REQUEST"** to ask for your status.

**REPLY WITH THE 3 AVAILABLE OPTIONS:**

- SOS - activates SOS FUNCTION
- DANGER - activates DANGE FUNCTION
- OK / QUIT

Doing this **RALLY CONTROL** will know your current status and will act accordingly.







If you receive a SOS signal from Lights will **BLINK RED. ALARM IS ON.**  
**CONFIRM WITH OK/QUIT BUTTON AND BE READY TO ASSIST AN ACCIDENT SCENE.**



If you **REQUIRE MEDICAL ASSISTANCE,**  
**PRESS AND HOLD SOS BUTTON TO**  
**ACTIVATE FUNCTION.**  
You will be sending signal to the competitors  
maximum 200 meters around you to inform them.  
Also signal is transmitted directly to Rally Control.  
**DEACTIVATE WITH "OK/QUIT" BUTTON**





If you receive a signal from **"DANGER BEACON"**.  
Lights will **BLINK YELLOW. ALARM IS ON.**  
**CONFIRM WITH OK/QUIT BUTTON AND REDUCE SPEED TO TAKE EXTRA CAUTION.**



www.rallygreeceoffroad.gr

**LEG 1**  
**FRIDAY 4 JUNE 2021**

TC 0 START LEG 1 - TC 4: SP OUT - REGROUP IN

Car No

TC 0 (START LEG 1) - TC 1

TC 0 to TC 1 : 16.70 km

PROVISIONAL TIME

H	M
---	---

ACTUAL TIME

H	M
---	---

TC 1

TARGET TIME

00	30
----	----

ACTUAL TIME

H	M
---	---

FINISH SS 1

H	M	S
---	---	---

ACTUAL TIME

H	M
---	---

START SS 1

H	M	S
---	---	---

ACTUAL TIME

H	M
---	---

TIME TAKEN

H	M	S
---	---	---

ACTUAL TIME

H	M
---	---

TC 2 to TC 3 : 22.57 km

TARGET TIME

00	32
----	----

ACTUAL TIME

H	M
---	---

TC 3 (SP In)

COMPETITOR'S USE

H	M
---	---

ACTUAL TIME

H	M
---	---

TC 3 SP IN to TC 4 : SP OUT - REGROUP IN

TARGET TIME

00	40
----	----

ACTUAL TIME

H	M
---	---

TC 4 REGROUP IN

COMPETITOR'S USE

H	M
---	---

ACTUAL TIME

H	M
---	---

<b>SS 1</b>		
LITHIA I		
70.38 km		
Maximum time 01h 45		

Zone /Contol	Waypoint	Roadbook Box			Physical Ground Sign	NAV/SYS
		Distance	Diagram	Description		
<b>Speed Control Zone</b>						
Start Control Speed Zone	DZ			 Speed Example		Speed Zone Alerts Vehicle speed
Finish Speed Zone	FZ			 Speed Example		
<b>Passage Control with Speed Control Zone finish after PC</b>						
Start Speed Control Zone	DZ					Speed Zone Alerts Vehicle speed
Passage Control Finish Speed Control Zone	CP		CPN°			
<b>Passage Control with Speed Control Zone continue after PC</b>						
Start Speed Control Zone	DZ					Speed Zone Alerts Vehicle speed
Passage Control	CP		CPN°			
Finish Speed Control Zone	FZ					
<b>Neutralisation with Refueling</b>						
Start Neutralisation Start Speed Control Zone	DN					Neutralisation Time Countdown and Speed Zone Alerts Vehicle speed until FINISH of Neutralisation
Passage Control	CP		CPN°			
Refueling						
Waiting before RESTART 100 m bevor FZ					 At both sides to create a line	vehicle to pass line not earlier than 60 sec before START time
Stop at RESTART line	FZ				 At both sides to create a line	Vehicle stop at this line and wait until START signal is given.
Funish Neutralisation						FINISH Neutralisation
<b>Neutralisation or Transfer (Road Section only)</b>						
Start Neutralisation	DN DT					START Neutralisation or Transfer Time Countdown
Waiting before RESTART 100 m bevor FZ					 At both sides to create a line	vehicle to pass line not earlier than 60 sec before START time
Stop at RESTART line	FN FT				 At both sides to create a line	Vehicle stop at this line and wait until START signal is given.
Funish Neutralisation						FINISH Neutralisation Transfer
<b>Service Zone</b>						
Service Area Zone Start and Finish						
<b>Selective Section</b>						
Start Selective Section	DSS			DSS		
Finish Selective Section	ASS			ASS		
<b>Media Zone</b>						
Media Zone Start and Finish						



TRACKS		CONTROL		SYMBOLS		SYMBOLS		DIRECTION	
	TARMAC ROAD		DSS DEPARTURE SELECTIVE SECTION		FENCE		PETROL STATION	<b>180</b>	BEARING (CAP)
	TRACK		ASS ARRIVAL SELECTIVE SECTION		BARBED WIRE FENCE		MONUMENT	<b>180<sub>A</sub></b>	BEARING AVERAGE
	OFF PISTE OFF TRACK		CP PASSAGE CONTROL		RAILROAD		ANIMALS INDIVIDUAL	<b>180<sub>C</sub></b>	BEARING CALCULATED
	LESS VISIBLE OLD TRACK		DN FN START / FINISH NEUTRALISATION		HOLE		ANIMALS	<b>OBLIC</b>	OBLIC BEARING
<b>P</b>	PISTE TRACK		DN START NEUTRALISATION WITH SPEED LIMIT		HOLE COLLAPS		CONE	<b>ABBREVIATIONS</b>	
<b>PP</b>	MAIN PISTE PRINCIPAL TRACK		DT FT START / FINISH TRANSFER		RIDGE		TYRE	<b>L</b>	LEFT
<b>RO</b>	ROAD		DT START TRANSFER WITH SPEED LIMIT		RUTS		CAIRN	<b>R</b>	RIGHT
<b>P//</b>	PARALLEL TRACKS	<b>T:25</b>	T:25 START TRANSFER / TRANSFER TIME IN MINUTES		TWISTY		ROCKS INDIVIDUAL	<b>L/R</b>	LEFT AND RIGHT
<b>HP</b>	OFF PISTE		Waiting for restart		BUMPY		MOUNTAIN INDIVIDUAL	<b>R/L</b>	RIGHT AND LEFT
<del><b>HP</b></del>	OFF PISTE FORBIDDEN		STOP FOR RESTART		LATERAL INCLINATION		CAMEL GRASS	<b>onL</b>	ON LEFT
<b>FPP</b>	FOLLOW MAIN PISTE		REFUELING ZONE		UP HILL DOWN HILL		VEGETATION	<b>onR</b>	ON RIGHT
<b>FRO</b>	FOLLOW ROAD		MEDIA ZONE		ELECTRIC POLE		TREE INDIVIDUAL	<b>kpL</b>	KEEP TO THE LEFT
<b>SA</b>	SAND		SERVICE ZONE		ELECTRIC LINE		PALM TREE	<b>kpR</b>	KEEP TO THE RIGHT
<b>GV</b>	GRAVEL		TYRE MARKING/CHECKING ZONE		HIGH VOLTAGE TOWER		SMALL WADI	<b>kpS</b>	KEEP STRAIGHT
<b>SAFETY</b>			ZONE END		ANTENNA MAST		LARGE WADI	<b>+√</b>	MORE VISIBLE
	DANGER 1	<b>ON TRACK</b>			WELL		SANDY WADI	<b>-√</b>	LESS VISIBLE
	DANGER 2		BUMP		WATER TANK		RIVER	<b>±√</b>	MORE / LESS VISIBLE
	DANGER 3		DIP HOLE		POST		WATER SEA, LAKE	<b>/</b>	ON
	DANGER FOR ALL SYMBOLS		COMPRESSION		KILOMETER MARKER		PLAIN	<b>IN</b>	IN INTO
	START / DEPART SPEED LIMIT		DITCH		BARREL		TOWARDS	<b>ET</b>	AND NEXT
	FINISH SPEED LIMIT		SUMMIT		SIGN POST		DISTANCE	<b>A</b>	AT
	STOP		STEP UP		ROAD WORK	<b>DUNES / SAND</b>		<b>CX</b>	STONY
	SLOW DOWN		STEP DOWN		HOUSE BUILDINGS		SAND PLAIN	<b>E3</b>	NARROW
	RESTRICTED AREA		CONCRETE		CHURCH MOSQUE		BIG BOWL IN DUNES	<b>Q<sup>T</sup></b>	QUIT LEAVE
<b>25.25</b>	DANGER 2 IF RED LINE UNDER KM		UNDER BRIDGE		RUINS INDIVIDUAL		SAND SPIT	<b>TJS</b>	ALWAYS
<b>WAYPOINTS</b>			ABOVE BRIDGE		FORT		DUNE	<b>NBX</b>	MANY
	WAYPOINT MASKED		LEFT OVER CREST		CEMETERY		BROKEN DUNE	<b>IMP</b>	IMPERATIVE
	WAYPOINT CONTROL		RIGHT OVER CREST		VILLAGE		DUNES	<b>EFF</b>	COLLAPSED
	WAYPOINT SAFETY		GATE BARRIER		BIVOUAC CAMP		ONE DUNE	<b>ORN</b>	RUTS UNDULATION
	WAYPOINT NAVIGATION		CATTLE GATE BARRIER		TUNNEL		DUNETTES SMALL DUNES	<b>BAD</b>	BAD
	WAYPOINT VISIBLE		GATE BARRIER		PIPELINE		LEVEL OF DUNES	<b>RP</b>	REJOIN
	WAYPOINT ECLIPSE		WATER CROSSING		WALL	<b>L1 L2 L3</b>		<b>BTW</b>	BETWEEN
	WAYPOINT NUMBER		SHORT DISTANCE TO NEXT BOY		STONE WALL			<b>MODIF</b>	MODIFICATION OPENING CAR
		<b>0,62↓</b>						<b>NEW NOTE</b>	NEW NOTE OPENING CAR
								<b>BIG SMALL</b>	WRITTEN AS TEXT



# RALLY GREECE OFFROAD

## HALL OF FAME

Year	Position	Country	Team	Driver	Co-driver	Vehicle
<b>2022</b>	1 <sup>st</sup> FIA	Portugal	Silva Team	SILVA	DAMASIO	T1 Mercedes Proto 350
	1 <sup>st</sup> National	Israel	Azulay Team	AZULAY	REGEV	SSV CANAM
<b>2021</b>	1 <sup>st</sup> Car	Italy	Ralliart Team	GALLETTI	MARONI	T1 Toyota HiLux
	1 <sup>st</sup> SSV	Bulgaria	Vabonti Team	VELKOV	NIKOLAEV	SSV CANAM
<b>2019</b>	1 <sup>st</sup> Car	Israel	R Team Ralliart Italy	SHACHAM	NIMROD	T1 Mitsubishi L200
	1 <sup>st</sup> SSV	Israel	Kafri Driving Racing	KAFRI	REGEV	SSV2 CANAM
<b>2018</b>	1 <sup>st</sup> Car	Israel	Pointer I-Go	HEIMANN	SEGAL	T1 LAYOGEV
	1 <sup>st</sup> SSV	Israel	RallyArt	HAY	BEZALEL	SSV2 CANAM
<b>2017</b>	1 <sup>st</sup> Car	Bulgaria	Bulgaria Offroad Team	VARBANOV	ANTOV	T1 Mitsubishi Pajero
	1 <sup>st</sup> SSV	Israel	CanAm Israel	ELIRAL	MELAMED	SSV2 CANAM
<b>2016</b>	1 <sup>st</sup> Car	Italy	Ralliart Team	SCHIUMARINI	SALVATORE	T2 Mitsubishi Pajero
	1 <sup>st</sup> SSV	Israel	D.L.B. Motorsport	ELIRAL	MELAMED	SSV2 POLARIS
<b>2015</b>	1 <sup>st</sup> Car	Israel	Gatos 4x4	SHIMONI	GIDON BEN	T1 Mitsubishi L200
	1 <sup>st</sup> SSV	Bulgaria	Crazy Fox	GOCHEV	HRISTOV	SSV2 POLARIS
<b>2014</b>	1 <sup>st</sup> Car	Italy	Bombelli Offroad Team	BOMBELLI	QUATTRO	TH Mitsubishi Pajero
<b>2013</b>	1 <sup>st</sup> Car	Greece	Buff Team	DIMITRIADIS	KALFAS	TH Mitsubishi Pajero

Download Supplementary Regulation in:

[www.rallygreeceoffroad.gr/downloads](http://www.rallygreeceoffroad.gr/downloads)

